



# **Ghid de instalare hardware Synergis™ Cloud Link**

Ultima actualizare a documentului: 13 august 2025

# Mențiuni legale

---

©2026 Genetec Inc. Toate drepturile rezervate.

Genetec Inc. distribuie acest document cu software care include un acord de licență pentru utilizatorul final și este furnizat sub licență și poate fi utilizat doar în conformitate cu termenii acordului de licență. Conținutul acestui document este protejat prin legea privind drepturile de autor.

Conținutul acestui ghid este furnizat doar cu titlu informativ și poate fi modificat fără notificare prealabilă. Genetec Inc. nu își asumă nicio responsabilitate sau răspundere pentru orice erori sau inexactități care pot apărea în conținutul informațional conținut în acest ghid.

Această publicație nu poate fi copiată, modificată sau reprodusă sub nicio formă sau în niciun scop și nici nu poate fi creată nicio lucrare derivată din aceasta fără acordul scris prealabil al Genetec Inc.

Genetec Inc. își rezervă dreptul de a revizui și îmbunătăți produsele după cum consideră de cuviință. Acest document descrie starea unui produs la momentul ultimei revizui a documentului și este posibil să nu reflecte produsul în toate momentele din viitor.

În nici un caz Genetec Inc. nu va fi răspunzătoare față de orice persoană sau entitate cu privire la orice pierdere sau daune care sunt incidente sau în consecință instrucțiunilor găsite în acest document sau a produselor software și hardware descrise aici.

Genetec™, AutoVu™, AutoVu MLC™, Citywise™, Cloud Link Roadrunner™, Community Connect™, Curb Sense™, Federation™, Flexreader™, Genetec Airport Sense™, Genetec Citigraf™, Genetec Clearance™, Genetec ClearID™, Genetec Cloudlink™, Genetec Mission Control™, Genetec Motoscan™, Genetec Patroller™, Genetec Retail Sense™, Genetec Traffic Sense™, KiwiVision™, KiwiSecurity™, Omnicast™, Privacy Protector™, Sipelia™, Stratocast™, Streamvault™, Streamvault Edge™, Synergis™, Valcri™, siglele lor respective, precum și sigla Mobius Strip sunt mărci comerciale ale Genetec Inc. și pot fi înregistrate sau în curs de înregistrare în mai multe jurisdicții.

Alte mărci comerciale utilizate în acest document pot fi mărci comerciale ale producătorilor sau ale furnizorilor produselor respective.

Produsele, servicii și inovațiile Genetec sunt protejate de brevete și alte drepturi de proprietate intelectuală în diverse jurisdicții, inclusiv în Statele Unite. Pentru o listă detaliată a brevetelor deținute de Genetec Inc., vizitați [www.genetec.com/patents](http://www.genetec.com/patents).

Toate specificațiile sunt supuse modificărilor fără înștiințare prealabilă.

## Informații despre document

Titlu document: Ghid de instalare hardware Synergis™ Cloud Link

Număr document inițial: EN.702.045-G2(8)

Număr document: RO.702.045-G2(8)

Data de actualizare a documentului: 13 august 2025

Puteți să trimiteți comentariile, corecțiile și sugestiile cu privire la acest ghid către [documentation@genetec.com](mailto:documentation@genetec.com).

# Despre acest ghid

---

Acest ghid explică instalarea și conectarea unui dispozitiv Synergis Cloud Link.

Pentru mai multe informații despre versiunile hardware Synergis™ Cloud Link disponibile, consultați [Diferențe între dispozitivele Synergis Cloud Link](#).

Acest ghid completează *Ghidul de integrare Synergis™ Softwire*, *Ghidul administratorului Synergis™ Cloud Link* și documentația terță furnizată de producătorul hardware-ului dvs. de control al accesului.

Pentru mai multe informații, vizitați [TechDoc Hub](#).

## Note și notificări

Următoarele note și notificări pot apărea în acest ghid:

- **Sfat:** Sugerează modul de aplicare a informațiilor într-o temă sau etapă.
- **Notă:** Explică un caz special sau extinde un aspect important.
- **Important:** Evidențiază informațiile critice referitoare la o temă sau o etapă.
- **Atenție:** Indică faptul că o acțiune sau o etapă poate cauza pierderea datelor, probleme de securitate sau probleme de performanță.
- **Avertisment:** Indică faptul că o acțiune sau o etapă ar putea să aibă drept rezultat vătămare corporală sau să provoace deteriorarea echipamentului hardware.

**IMPORTANT:** Conținutul din acest ghid care face referire la informații găsite pe site-urile web ale terților era exact în momentul publicării, cu toate acestea, aceste informații pot fi modificate fără notificare prealabilă din partea Genetec Inc.

# Cuprins

---

## Preface

Mențiuni legale. . . . .	ii
Despre acest ghid. . . . .	iii

## Cap. 1. Introducere în Synergis Cloud Link

Ce este Synergis Cloud Link?. . . . .	2
Specificații. . . . .	4
Feedback LED. . . . .	5
Feedback sonerie. . . . .	6

## Cap. 2. Montarea și conectarea Synergis Cloud Link

Montarea dispozitivului. . . . .	8
Synergis Cloud Link conexiuni. . . . .	10
Alimentarea dispozitivului. . . . .	11
Cerințe privind sursa de alimentare. . . . .	14
Canale de comunicare RS-485. . . . .	15
Intrări de monitorizare. . . . .	16
Instrucțiuni de cablare. . . . .	18
Secțiuni de cablu recomandate. . . . .	18

## Cap. 3. Synergis Cloud Link 312

Despre Synergis Cloud Link 312. . . . .	20
Despre porturile RS-485 Synergis Cloud Link 312. . . . .	21
Instalarea cardurilor SAM pe un Synergis Cloud Link 312. . . . .	22
Specificații Synergis Cloud Link 312. . . . .	24

## Cap. 4. Conectarea modulelor de interfață Mercury în Synergis Cloud Link

Conexiuni pentru modulele de interfață Mercury. . . . .	26
Conexiuni Mercury MR16in. . . . .	26
Conexiuni Mercury MR16out. . . . .	27
Conexiuni Mercury MR52. . . . .	28
Conexiuni Mercury MR50. . . . .	29
Conexiuni Mercury LP1501. . . . .	30
Conexiuni Mercury LP1502. . . . .	32
Conexiuni Mercury LP2500. . . . .	34
Conexiuni Mercury LP4502. . . . .	35

## Cap. 5. Resurse suplimentare pentru Synergis Cloud Link

Verificarea instalării. . . . .	38
Rularea codurilor de comandă ale comutatorului DIP. . . . .	39
Coduri de comandă comutator DIP. . . . .	39
Listare UL/ULC. . . . .	41
Informații privind conformitatea hardware. . . . .	42

Unde puteți găsi informații despre produs . . . . .	43
---	----

Asistență tehnică . . . . .	44
-----------------------------	----

# Introducere în Synergis Cloud Link

Această secțiune include următoarele subiecte:

- "[Ce este Synergis Cloud Link?](#)", pagină 2
- "[Specificații](#) ", pagină 4
- "[Feedback LED](#) ", pagină 5
- "[Feedback sonerie](#) ", pagină 6

## Ce este Synergis Cloud Link?

Synergis™ Cloud Link este un gateway IoT inteligent compatibil PoE, conceput pentru a răspunde cererii pentru o soluție de control al accesului neproprietar.

Synergis Cloud Link oferă suport nativ pentru module de securitate non-proprietare populare, de la controlere inteligente, cum ar fi Mercury Security, HID Global și Axis Communications, la încuietori electronice de la ASSA ABLOY, Allegion și SimonVoss, care necesită controlere Mercury.

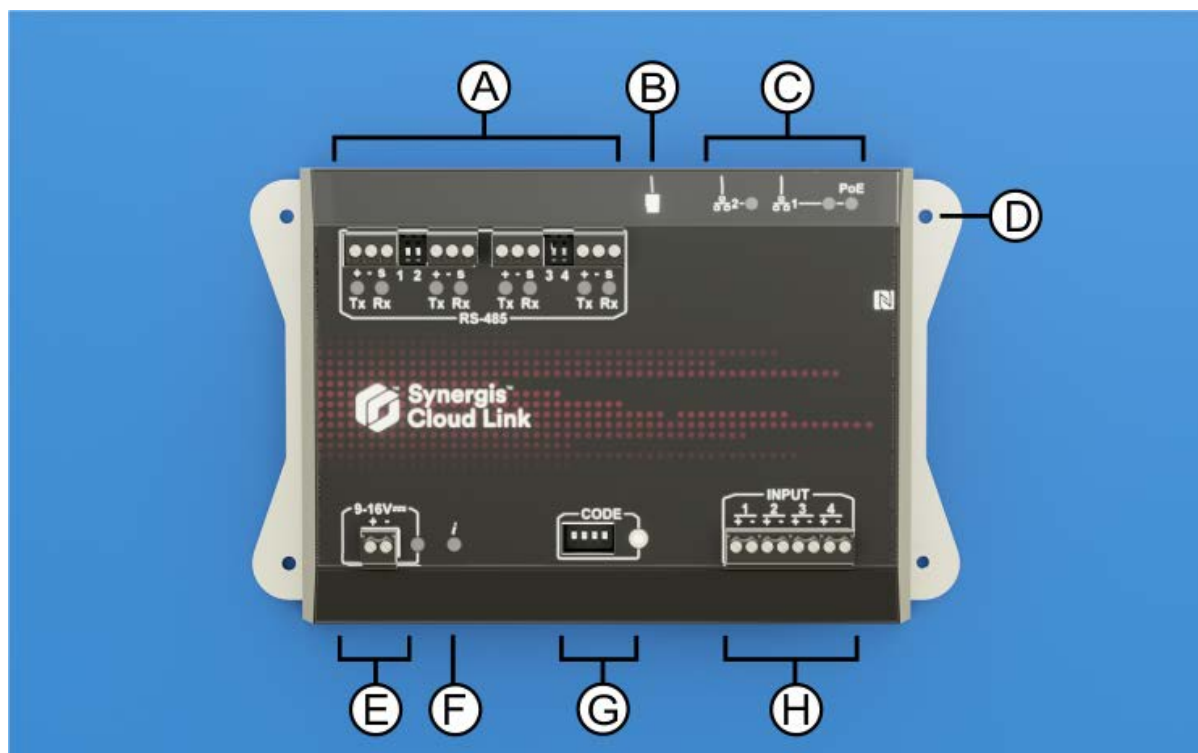

Caracteristică hardware	Ce ar trebui să știți
A Porturi RS-485	Synergis Cloud Link include patru canale de comunicare RS-485. Numărul de module pe care le puteți conecta la fiecare port RS-485 depinde de tipul de module de interfață pe care le instalați. Pentru mai multe informații, consultați <a href="#">Canale de comunicare RS-485</a> , pagină 15.
B Card Micro SD	Utilizare viitoare
C Porturi Ethernet	Sunt prevăzute două porturi Ethernet pentru conectarea la rețeaua IP. <b>Notă:</b> Portul Ethernet 1 poate fi utilizat pentru a alimenta dispozitivul folosind Power over Ethernet (PoE). Pentru mai multe informații, consultați <a href="#">Alimentarea dispozitivului</a> , pagină 11.
D Orificii de montare	Puteți monta dispozitivul fie pe o suprafață adecvată folosind orificiile de montare, fie pe o șină DIN folosind suportul opțional de montare pe șină DIN. Pentru mai multe informații, consultați <a href="#">Montarea dispozitivului</a> , pagină 8.

Caracteristică hardware	Ce ar trebui să știți
E Putere	Conectați dispozitivul la o sursă de alimentare de 12 V c.c. (nominal). Pentru mai multe informații, consultați <a href="#">Cerințe privind sursa de alimentare</a> , pagină 14.
F LED de informare (i)	LED-ul oferă feedback cu privire la starea sistemului. Pentru mai multe informații, consultați <a href="#">Feedback LED</a> , pagină 5.
G Comutatoare DIP cod comandă	Cele patru comutatoare CODE DIP vă permit să executați comenzi care pot, de exemplu, să reseteze anumite configurații ale dispozitivului. Pentru mai multe informații, consultați <a href="#">Coduri de comandă comutator DIP</a> , pagină 39.
H Monitorizarea intrărilor	Dispozitivul include patru intrări pe care le puteți utiliza pentru a monitoriza evenimentele externe din sistemul de control al accesului. Pentru mai multe informații, consultați <a href="#">Intrări de monitorizare</a> , pagină 16.

# Specificații

Consultați specificațiile tehnice atunci când vă planificați instalarea dispozitivului Synergis™ Cloud Link.

## Specificații hardware

Specificații	Detalii
<b>Procesor</b>	Procesor quad-core, pe 64 de biți
<b>Memoria sistemului</b>	4 GB de DRAM LPDDR4 16 GB Flash eMMC la bord pentru sistemul de operare, firmware și baza de date
<b>Porturi de comunicare</b>	Două porturi Gigabit Ethernet 10/100/1000 Mbps Patru porturi RS-485
<b>I/Os</b>	4 intrări; supravegheate sau digitale Card Micro SD
<b>Putere</b>	Intrare PoE (LAN1): IEEE 802.3af sau 802.3at Tip 1 (Clasa 2 6.49W) Intrare curent continuu: 12 V c.c. nominal, interval 9–16 V c.c., medie 300 mA, max. 600 mA <sup>a</sup>
<b>Mecanic</b>	Dimensiunile aparatului: (L x l x î): 18,4 cm (7,24 inci) x 11,4 cm (4,48 inci) x 3,5 cm (1,39 inci) Greutatea aparatului: 475 g (1 lb 1 oz)
<b>Mediu</b>	Temperatura de funcționare: 0°C (32°F) până la 50°C (122°F) Temperatura de depozitare: -40°C (-40°F) până la 80°C (176°F) Umiditate relativă fără condensare: 5% până la 95% Numai pentru utilizare în interior
<b>Compatibilitate electromagnetică (CEM)</b>	Conform CE FCC/IC Clasa A

<sup>a</sup> Intervalul 9–16 V c.c. nu a fost evaluat de UL.

## Feedback LED

LED-urile de pe dispozitivul Synergis™ Cloud Link oferă feedback vizual cu privire la starea și funcționarea sistemului.

Grup	Nume LED	Culoarea LED-ului	Descriere
General	Informații (i)	Portocaliu: solid	Software-ul Synergis Cloud Link nu a pornit
		Verde: solid	Software-ul Synergis Cloud Link a început
		Verde: 2 clipiri pe secundă	Conectarea la Access Manager
		Verde: 5 clipiri pe secundă	Upgrade firmware în curs <b>IMPORTANT:</b> Nu porniți sau opriți dispozitivul Synergis Cloud Link în timp ce LED-ul de informații (i) clipește în verde. Acest lucru poate duce la deteriorarea gravă a unității.
		Portocaliu: solid 3 secunde	Codul comutatorului DIP recunoscut
		Roșu: 3 clipiri lente	Codul comutatorului DIP nu este recunoscut
		Roșu: clipește	Resetare parțială din fabrică în curs
		Roșu: solid	Resetare completă din fabrică în curs
		Verde: clipește 1 secundă	Activarea/dezactivarea paginii <i>Diagnosticare IO</i>
		Putere	Albastru: solid
RS-485	RX	Roșu: clipește	Primirea datelor
	TX	Verde: clipește	Transmiterea datelor
Porturi Ethernet	1, 2	Verde	Este stabilită legătura 1000BASE-T. Clipește atunci când există activitate.
		Galben	Este stabilită o legătură 10BASE-T sau 100BASE-TX. Clipește atunci când există activitate.
	PoE	Galben: solid	ON dacă Synergis Cloud Link este alimentat de la o sursă PoE (Power over Ethernet) conectată la portul Ethernet 1.

### Subiecte conexe

[Specificații](#), pagină 4

[Alimentarea dispozitivului](#), pagină 11

## Feedback sonerie

---

O sonerie din interiorul aparatului Synergis™ Cloud Link oferă un feedback sonor pentru a comunica starea sistemului.

Sunet sonerie	Descriere
Secvență de tonuri joase-medii-înalte	Firmware-ul Synergis Cloud Link se pornește.
Secvență de ton înalt-jos	Aparatul este în stare de avertizare. Reporniți aparatul. Dacă problema persistă, contactați asistența tehnică Genetec™.

# Montarea și conectarea Synergis Cloud Link

Această secțiune include următoarele subiecte:

- " Montarea dispozitivului ", pagină 8
- " Synergis Cloud Link conexiuni", pagină 10
- " Alimentarea dispozitivului ", pagină 11
- " Cerințe privind sursa de alimentare ", pagină 14
- " Canale de comunicare RS-485 ", pagină 15
- " Intrări de monitorizare ", pagină 16
- " Instrucțiuni de cablare ", pagină 18

## Montarea dispozitivului

Puteți utiliza orificiile de montare de pe Synergis™ Cloud Link pentru a monta dispozitivul pe o suprafață plană adecvată. Alternativ, puteți monta dispozitivul pe o șină DIN utilizând suportul opțional de montare pe șină DIN.

### Procedură

#### Pentru a instala dispozitivul pe o suprafață plană:

- 1 Instalați dispozitivul folosind șuruburile autopercorante furnizate (#6 x 3/8") sau șuruburile de mașină (#6-32 x 3/8").

**Notă:** Dacă instalația dvs. necesită orice alt tip sau lungime de elemente de fixare, utilizați șuruburi nr. 6 (M3.5).

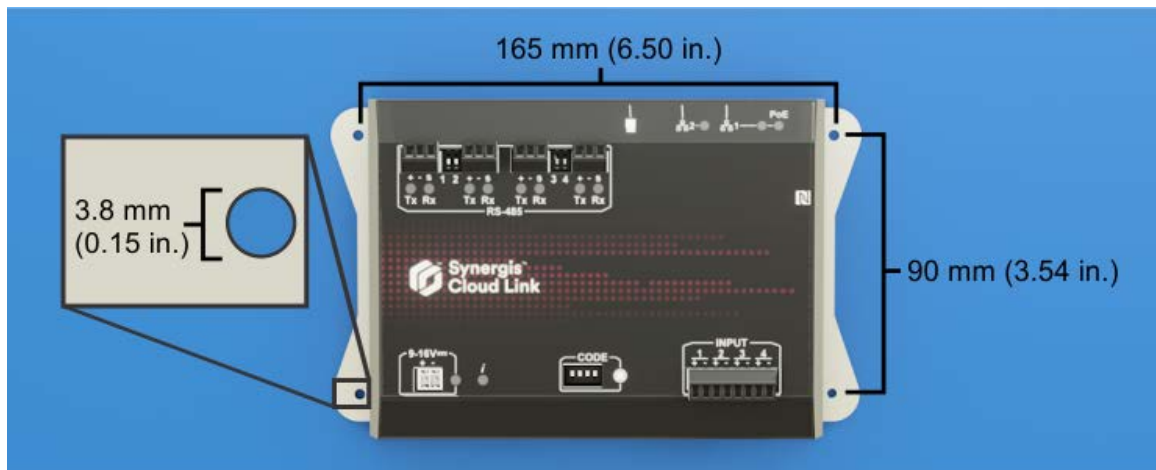

În acest exemplu, șuruburile autopercorante furnizate sunt instalate folosind un soclu de 6 mm (0,25 in.).

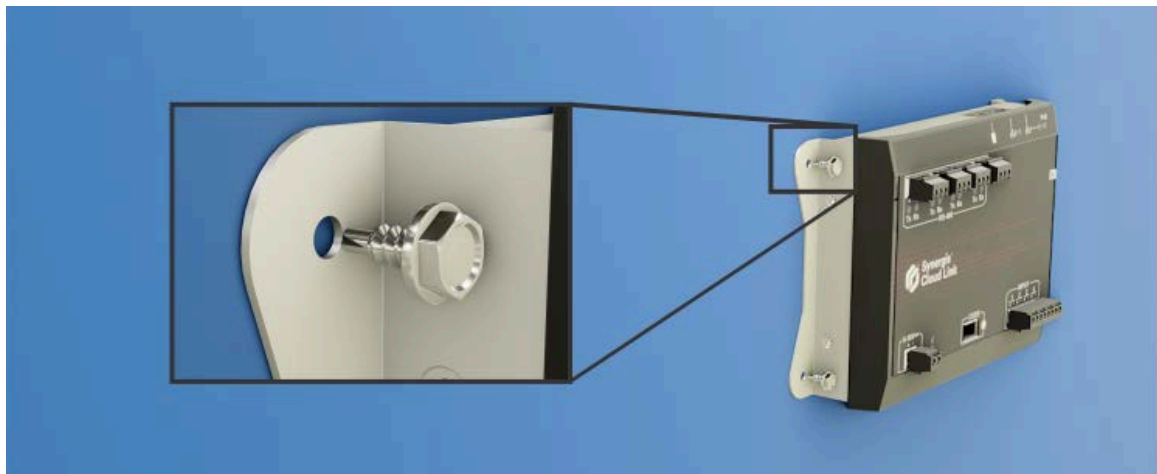

**IMPORTANT:** Dacă montați dispozitivul pe o suprafață care nu este împământată, trebuie să conectați un fir de împământare la unul dintre șuruburile de montare. Pentru mai multe informații, consultați [Synergis Cloud Link conexiuni](#), pagină 10.

#### Pentru a instala Synergis Cloud Link pe o șină DIN:

- 1 Atașați suportul opțional pentru șină DIN la Synergis Cloud Link folosind șuruburile și șaibele de blocare incluse în kit.



**ATENȚIE:** Utilizarea altor șuruburi decât cele furnizate cu kitul poate deteriora dispozitivul dacă acestea sunt mai lungi.

- 2 Prindeți partea inferioară a suportului de șină DIN și rotiți pentru a prinde clema.

**SFAT:** Prindeți arcul în spatele șinei DIN.

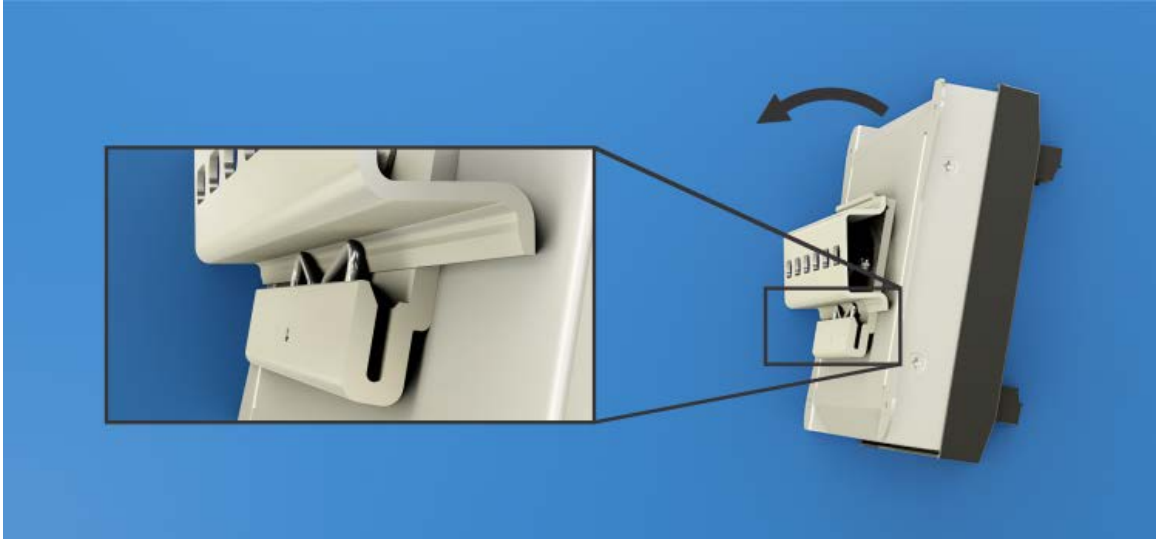

## Synergis Cloud Link conexiuni

Dispozitivul Synergis™ Cloud Link include conectori și porturi pentru alimentare (12 V c.c. și PoE), Ethernet, intrări de monitorizare și pentru module care necesită comunicare RS-485.

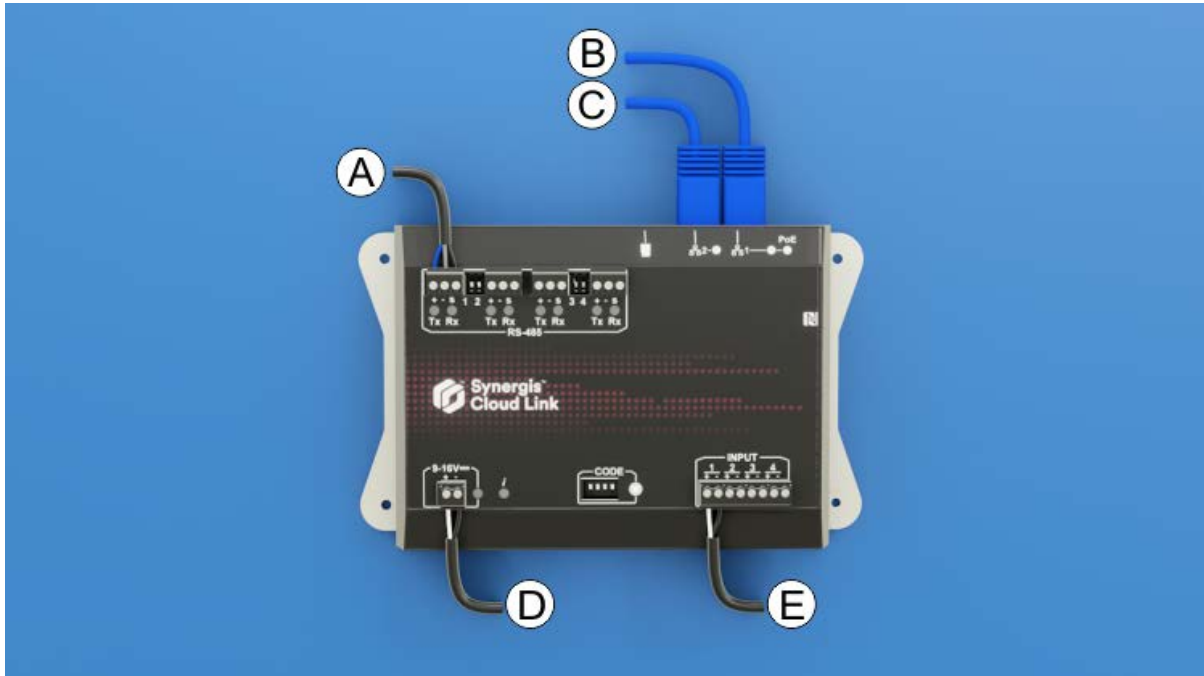

Conexiune hardware	Ce trebuie să știți
A Cablu RS-485	Conectați cititoarele sau modulele care necesită comunicare RS-485. Pentru mai multe informații, consultați <a href="#">Canale de comunicare RS-485</a> , pagină 15.
B Cablu Ethernet	Utilizați portul Ethernet 1 pentru a vă conecta la interfețele IP sau pentru a alimenta Synergis Cloud Link utilizând Power over Ethernet (PoE). Pentru mai multe informații, consultați <a href="#">Alimentarea dispozitivului</a> , pagină 11.
C Cablu Ethernet	Utilizați portul Ethernet 2 pentru a vă conecta la rețeaua LAN a clădirii sau la alte interfețe IP.
D Cablu de alimentare c.c.	Conectați Synergis Cloud Link la o sursă de alimentare de 12 V c.c. (nominal). Pentru mai multe informații, consultați <a href="#">Alimentarea dispozitivului</a> , pagină 11.
E Monitorizarea intrărilor	Puteți utiliza intrările pentru a monitoriza evenimentele externe din sistemul de control al accesului. Pentru mai multe informații, consultați <a href="#">Intrări de monitorizare</a> , pagină 16.

**Notă:** Dispozitivul este livrat cu conectorii terminali cu șurub necesari.

### Subiecte conexe

[Specificații](#), pagină 4

[Feedback LED](#), pagină 5

## Alimentarea dispozitivului

Dispozitivul Synergis™ Cloud Link poate fi alimentat folosind 12 V cc, Power over Ethernet (PoE) sau folosind surse duble de alimentare.

### Furnizarea energiei PoE

Puteți alimenta dispozitivul folosind un cablu Ethernet care furnizează alimentare PoE de la un router sau injector PoE.

**Notă:** Capacitatea Synergis Cloud Link PoE a fost evaluată de UL pentru compatibilitate cu Altronix NetWay1 PoE midspan.

#### IMPORTANT:

- Echipamentul de alimentare (PSE) trebuie să fie în conformitate cu IEEE 802.3af sau 802.3at tip 1, cu cel puțin 6,49 W de putere disponibilă (clasa 2).

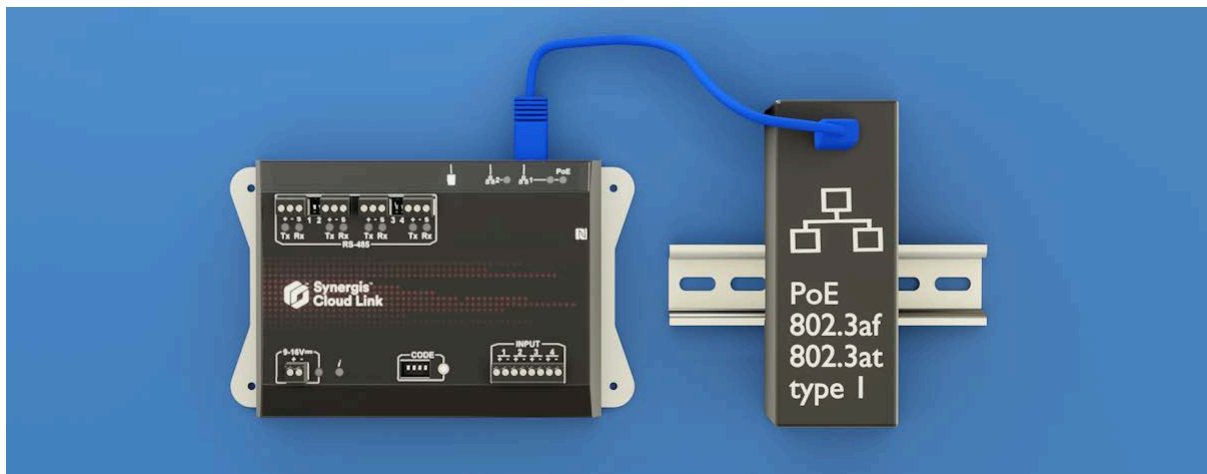

### Alimentare cu 12 V cc

Puteți alimenta dispozitivul folosind 9–16 V c.c. de la o sursă de alimentare externă.

**Notă:** Intervalul 9–16 V c.c. nu a fost evaluat de UL.

#### Informații privind tensiunea:

- Tensiunea nominală de intrare: 12 V c.c.
- Tensiunea minimă de intrare pentru pornire garantată: 10 V
- Tensiunea minimă de intrare înainte de oprirea automată garantată: 9 V
- Tensiunea maximă de intrare pentru a nu garanta oprirea automată: 16 V

### 9-16 V c.c. conector pinout

**Notă:** Intervalul 9-16 V c.c. nu a fost evaluat de UL.

Fixa	Descriere
+	Putere de intrare (+12 V c.c.)
-	Împământare alimentare de intrare (GND)

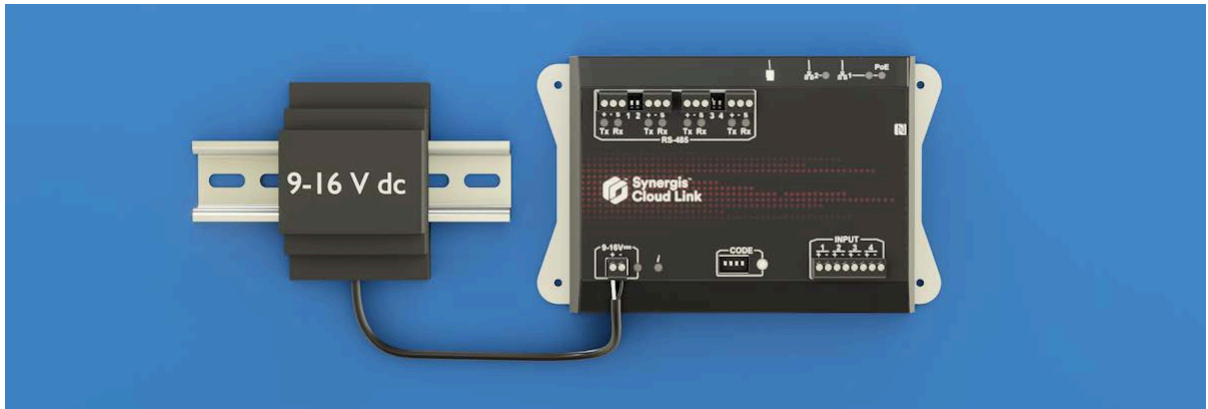

## Furnizarea de energie dublă

Dacă dispozitivul este prevăzut atât cu PoE, cât și cu alimentare de 12 V cc, PoE are prioritate față de intrarea de 12 V cc. În acest caz, dispozitivul își extrage tot curentul din PoE. Dacă deconectați cablul Ethernet 1 sau dacă sursa PoE (injector sau comutator Ethernet) are o defecțiune sau o pană de curent, dispozitivul revine automat și transparent la intrarea de 12 V c.c. Dacă PoE este restabilită, dispozitivul trece automat și transparent înapoi la alimentarea PoE.



## Împământarea echipamentului

Montați dispozitivul pe o suprafață metalică împământată. Alternativ, puteți conecta un fir de împământare la unul dintre șuruburile de montare.

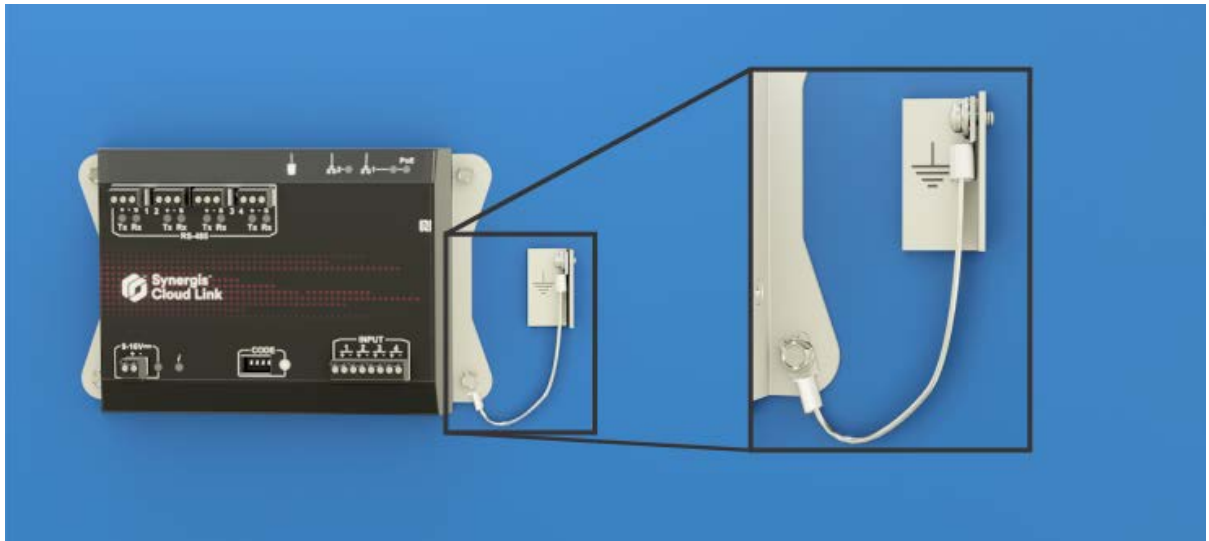

### Subiecte conexe

[Specificații](#), pagină 4

[Feedback LED](#), pagină 5

[Instrucțiuni de cablare](#), pagină 18

[Secțiuni de cablu recomandate](#), pagină 18

## Cerințe privind sursa de alimentare

Atunci când calculați consumul de energie al sistemului dvs. de control al accesului, trebuie să țineți cont de necesarul de energie al dispozitivului Synergis™ Cloud Link și al altor echipamente conectate la aceeași sursă de alimentare.

### Synergis Cloud Link consumul de energie

Synergis Cloud Link	Tensiune	Curent mediu de funcționare	Curent de funcționare de vârf
În timpul funcționării normale și al bootajului	12 V c.c.	300 mA	600 mA

Următoarele informații privind consumul de energie al cititorului de carduri vă pot ajuta să planificați necesarul de energie pentru sistemul dvs. de control al accesului.

Cititor de carduri HID	Curentul mediu în standby <sup>a</sup>	Citirea curentului mediu <sup>b</sup>	Curent de vârf <sup>c</sup>
20	60 mA	70 mA	250 mA
20K	65 mA	75 mA	250 mA
40	65 mA	75 mA	250 mA
40K	70 mA	80 mA	250 mA

<sup>a</sup> Curent mediu în standby: Curentul RMS absorbit fără un card în câmpul RF.

<sup>b</sup> Curent mediu de citire: Consum de curent RMS în timpul citirii continue a cardului.

<sup>c</sup> Curent de vârf: cea mai mare absorbție instantanee de curent în timpul comunicării RF.

## Canale de comunicare RS-485

Dispozitivul Synergis™ Cloud Link are patru canale de comunicare RS-485 la bord pentru conectarea modulelor de interfață I/O sau a cititoarelor de carduri.

Luați în considerare următoarele aspecte atunci când vă proiectați sistemul:

- Numărul de module pe care le puteți conecta la fiecare canal RS-485 depinde de tipul de module de interfață pe care le instalați.
- Puteți continua lanțul de date RS-485 la modulele de interfață din afara carcasei.
- Synergis Cloud Link nu alimentează cititoarele RS-485. Cititoarele trebuie să fie alimentate direct de la o sursă de alimentare separată.

### Pinotul conectorului RS-485

Fixa	Descriere
+	RS-485 D+ (A)
-	RS-485 D- (B)
S	Ecranul cablului (GND)

### Comutatoare DIP pentru terminări RS-485

Atunci când porniți o magistrală RS-485 de la dispozitivul Synergis Cloud Link pentru comunicarea cu modulul sau cititorul OSDP, trebuie să setați comutatorul DIP de terminare asociat de pe dispozitiv la ON.

**Notă:** Setează jumperul de terminare sau adăugați o rezistență de 120 ohmi pe ultimul modul sau cititor OSDP conectat pe magistrala RS-485.

În exemplul următor, cititoarele de carduri sunt conectate la două canale de comunicare RS-485. Comutatoarele DIP de terminare corespunzătoare sunt setate la ON.

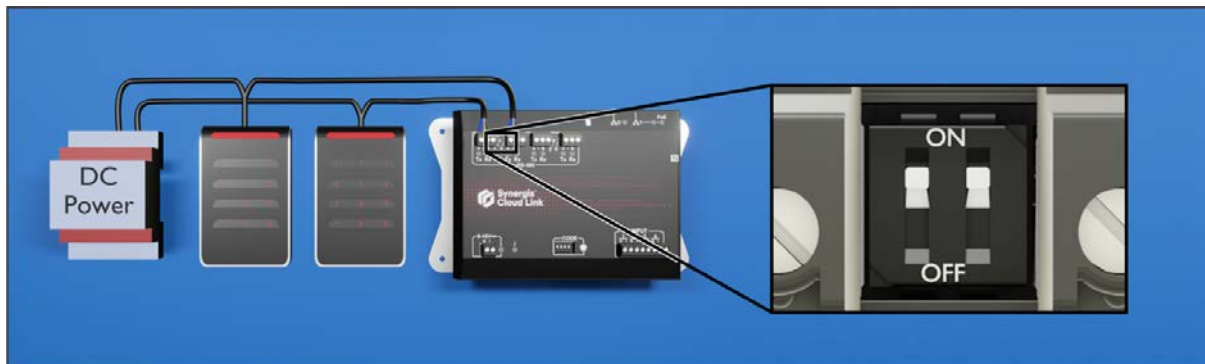

### Subiecte conexe

[Feedback LED](#), pagină 5

[Instrucțiuni de cablare](#), pagină 18

[Secțiuni de cablu recomandate](#), pagină 18

[Despre porturile RS-485 Synergis Cloud Link 312](#), pagină 21

## Intrări de monitorizare

Puteți utiliza cele patru intrări de pe dispozitivul Synergis™ Cloud Link pentru a monitoriza evenimentele externe din sistemul de control al accesului.

Intrările de monitorizare pot fi configurate prin software ca fiind supravegheate sau nesupravegheate, fiecare necesitând o configurație specifică a rezistenței.

**Notă:** Synergis Cloud Link intrările nu trebuie să fie utilizate ca REX (Request To Exit) în instalațiile conforme cu UL294.

### Pinoutul conectorului de intrare de monitorizare

Fixa	Descriere
+	Semnal de intrare
-	Semnal de retur de intrare

### Configurația rezistorului

Supravegherea intrărilor de monitorizare Synergis Cloud Link trebuie să fie configurată în Config Tool. Pentru informații, consultați [Configurarea intrărilor de monitorizare pe dispozitivul Synergis Cloud Link](#) pe TechDoc Hub.

Consultați următoarea diagramă electrică pentru informații privind modul de configurare a rezistențelor.

### cablare supraveghere cu 3 stări

Normal închis:

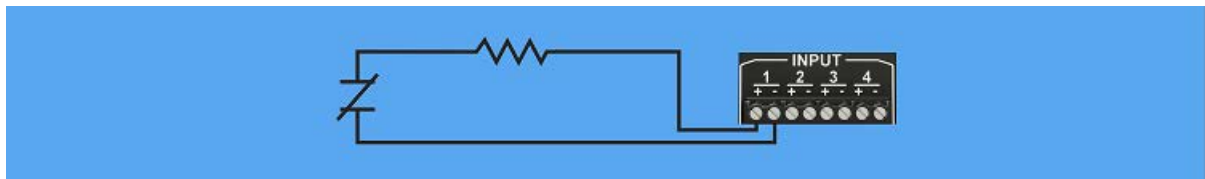

Normal deschis:

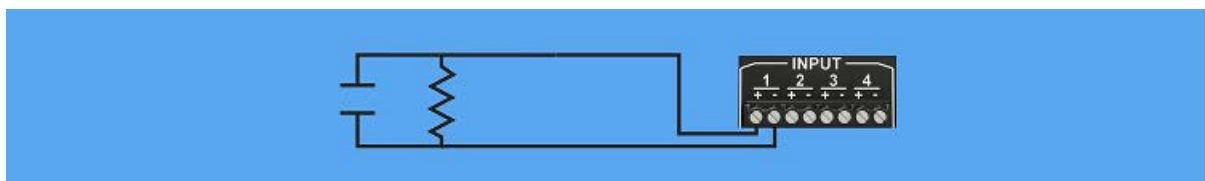

### Cablare supraveghere cu 4 stări

Normal închis:

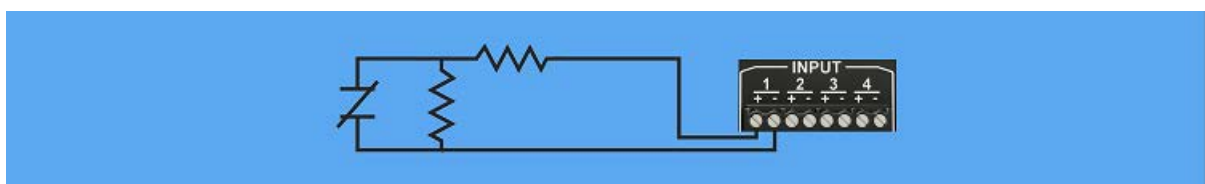

**Normal deschis:**

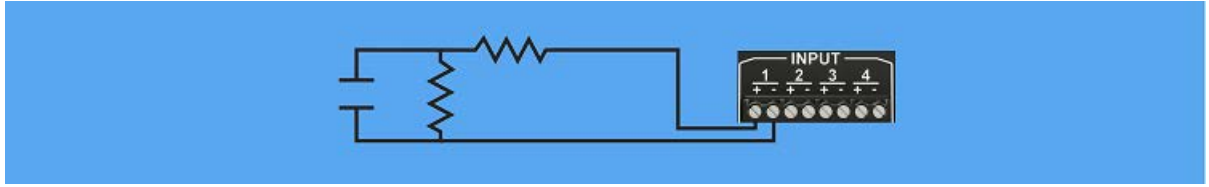

### Cablare de intrare nesupravegheată

**Normal închis:**

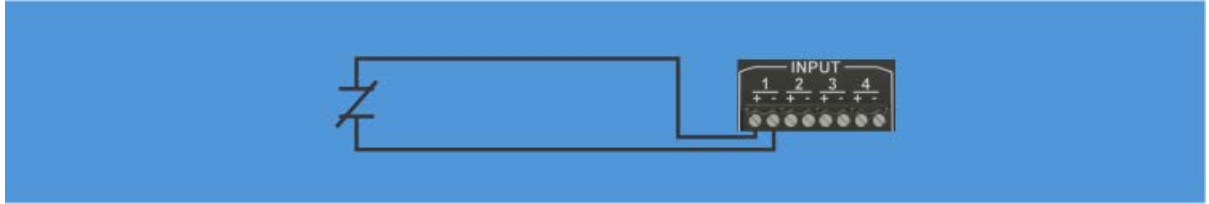

**Normal deschis:**

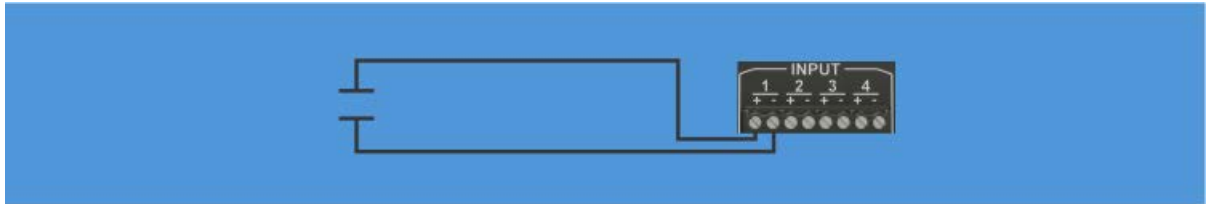

## Instrucțiuni de cablare

Pentru a evita rănilile, urmați instrucțiunile specifice pentru conectarea unui aparat Synergis™ Cloud Link.

- Cablarea trebuie instalată de o persoană care a fost instruită pentru cablarea sistemului.
- Pentru a evita deteriorarea cauzată de descărcările electrostatice (ESD) la instalarea componentelor hardware de la terți, urmați cerințele producătorului privind utilizarea dispozitivelor antistatice, cum ar fi brășările ESD.
- Punerea la pământ și cablarea trebuie să respecte Codul electric local sau Codul electric național.
- Pentru ecranarea RS-485, UN dispozitiv trebuie să asigure împământarea (conectați ecranarea la o singură locație, de preferință la dispozitivul principal). Acest lucru oferă o cale de întoarcere pentru zgomotul de mod comun și evită fluxul de curent al buclei de masă c.c. .
- Atunci când utilizați magistrala RS-485 între carcase, împământați numai un capăt al cablului. Atunci când utilizați magistrala RS-485 în carcasă, puteți împământa un capăt sau ambele capete ale cablului.

### Secțiuni de cablu recomandate

La conectarea hardware-ului aparatului Synergis™ Cloud Link, utilizați secțiunile de cablu recomandate.

Funcție	Specificații
RS-485	Cablu ecranat Belden 3105A sau 9841 sau cablu de comunicații ecranat echivalent 22 AWG (lungime maximă de 4000 ft (1219 m) sau 24 AWG (lungime maximă de 2500 ft (762 m)) cu o impedanță caracteristică de 120 ohmi.
12 volți (Synergis Cloud Link c.c. + intrare)	20 AWG (minim)
Pământ (Synergis Cloud Link c.c. - intrare)	20 AWG (minim)

# Synergis Cloud Link 312

Această secțiune include următoarele subiecte:

- ["Despre Synergis Cloud Link 312"](#), pagină 20
- ["Despre porturile RS-485 Synergis Cloud Link 312"](#), pagină 21
- ["Instalarea cardurilor SAM pe un Synergis Cloud Link 312"](#), pagină 22
- ["Specificații Synergis Cloud Link 312"](#), pagină 24

## Despre Synergis Cloud Link 312

Comparativ cu modelul standard Synergis™ Cloud Link, modelul 312 al dispozitivului include opt porturi RS-485 suplimentare și trei sloturi pentru carduri SAM.

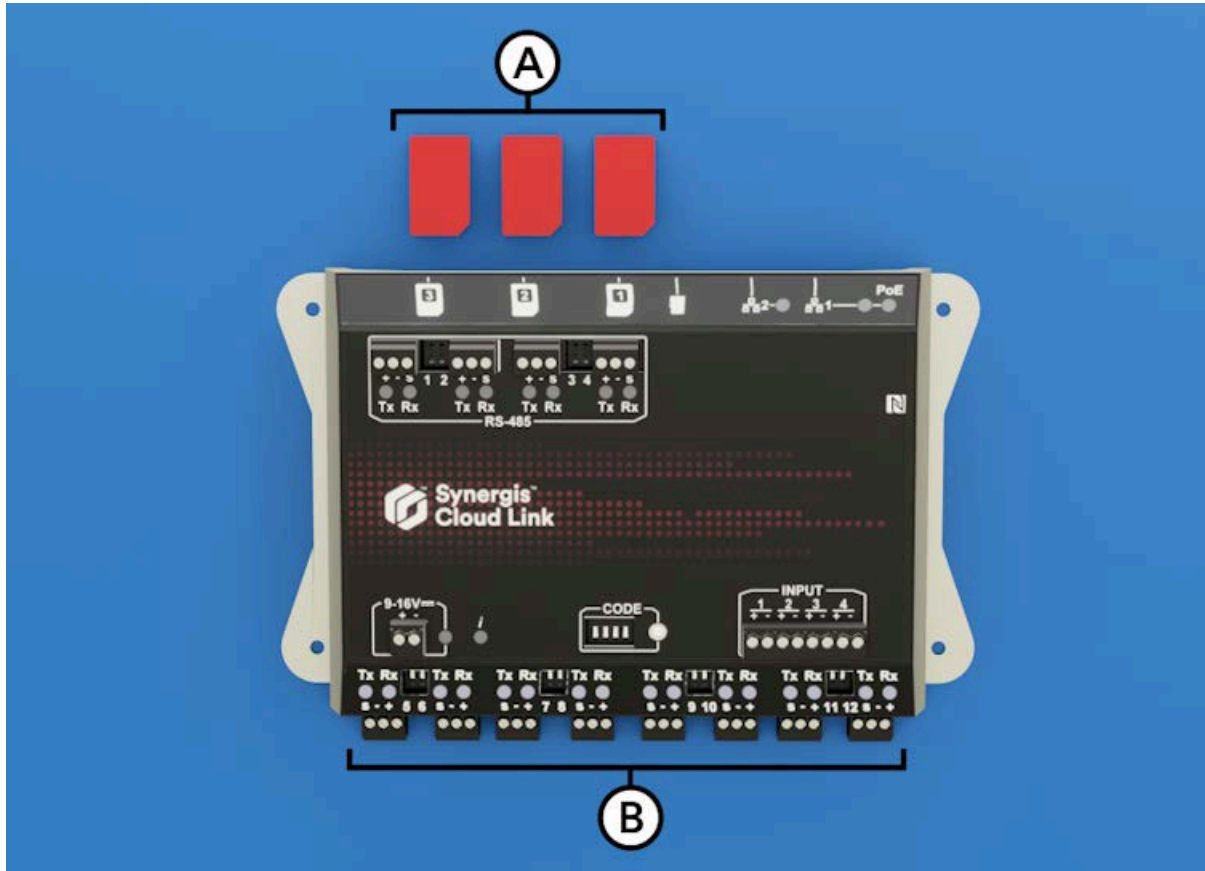

Scrisoare	Caracteristică hardware	Ce ar trebui să știți
A	Sloturi pentru carduri SAM	Puteți utiliza carduri SAM (Secure Access Module) pentru stocarea cheilor de criptare.
B	RS-485	Synergis Cloud Link 312 oferă sistemului 8 porturi RS-485 suplimentare, pentru un total de 12.

**Notă:** Synergis Cloud Link 312 nu a fost evaluat pentru conformitatea UL/ULC și nu trebuie utilizat în instalații în care este necesară conformitatea UL/ULC.

Pentru mai multe informații despre dispozitivul Synergis Cloud Link 312, consultați [Specificațiile Synergis Cloud Link 312](#).

### Subiecte conexe

[Instalarea cardurilor SAM pe un Synergis Cloud Link 312](#), pagină 22

[Despre porturile RS-485 Synergis Cloud Link 312](#), pagină 21

## Despre porturile RS-485 Synergis Cloud Link 312

Synergis™ Cloud Link 312 include 12 porturi RS-485 la bord pentru conectarea modulelor de interfață I/O sau a cititoarelor de carduri.

- Numărul de module pe care le puteți conecta la fiecare port RS-485 depinde de tipul de hardware pe care îl aveți.
  - Cititoarele RS-485 trebuie să fie alimentate direct de la o altă sursă de alimentare.
  - Porturile Synergis Cloud Link 312 sunt numerotate de la 1 la 12, așa cum este indicat pe hardware.
- Notă:** Modelele anterioare Synergis Cloud Link foloseau desemnări alfanumerice pentru porturi.

Pentru mai multe informații, consultați [Configurarea modulelor de interfață conectate](#).

### Instalare tipică RS-485

Următoarea diagramă prezintă o instalare tipică Synergis Cloud Link 312 utilizând 12 porturi RS-485.

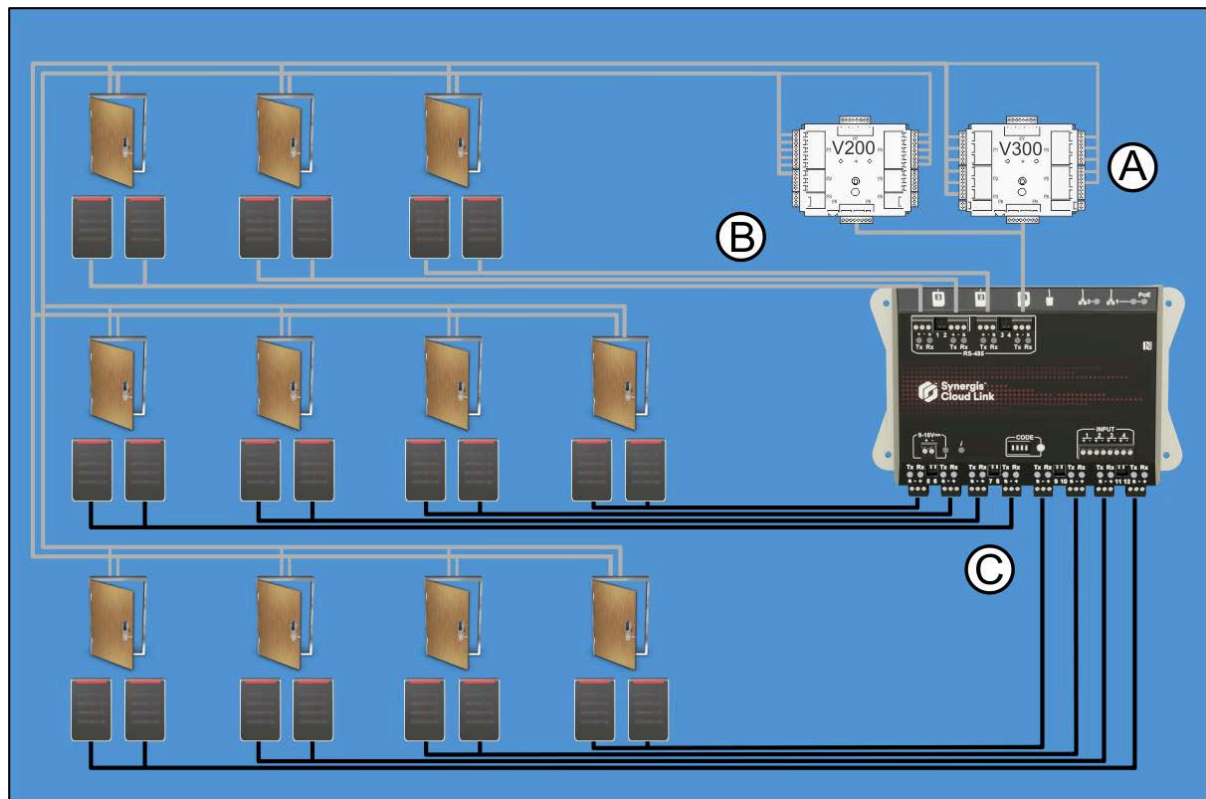

Literă	Descriere
A	Interfață de monitorizare a intrării și interfață de control a ieșirii
B	Patru porturi RS-485
C	Opt porturi RS-485 suplimentare disponibile cu Synergis Cloud Link 312

### Subiecte conexe

[Canale de comunicare RS-485](#), pagină 15

# Instalarea cardurilor SAM pe un Synergis Cloud Link 312

Synergis™ Cloud Link 312 include trei sloturi pentru carduri SAM (Secure Access Module) pentru stocarea cheilor de criptare.

## Ce ar trebui să știți

Utilizarea cardurilor SAM pentru gestionarea cheilor de criptare înseamnă că criptarea de la un capăt la altul este gestionată de cardul SAM și de ecusonul utilizatorului. Eliminarea cititorului de carduri din procesul de criptare este importantă deoarece cititoarele de carduri nu sunt adesea instalate în locuri sigure.

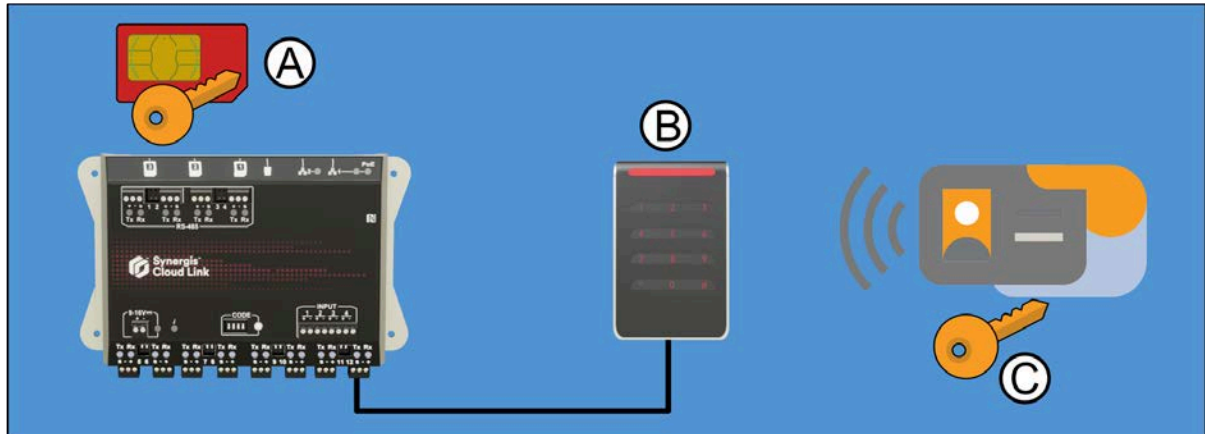

Literă	Descriere
A	Card SAM cu chei de criptare
B	Cititor de carduri
C	Card de acces cu cheie de criptare

## Procedură

- 1 Codificați cardurile SAM pentru utilizarea cu sistemul Synergis™.  
Pentru mai multe informații, consultați [Ghidul de configurare a cardului SAM](#).  
**Notă:** Pentru a optimiza performanța, instalați trei carduri SAM.

- 2 Întoarceți cardurile SAM astfel încât contactele metalice să fie în partea de jos și introduceți cardurile așa cum se arată. Sloturile pentru carduri sunt încărcate cu arc și fac clic atunci când cardurile sunt introduse corect.



### După ce termini

- Cardurile SAM trebuie să fie deblocate pentru a interacționa cu Synergis™ Softwire pentru operațiuni criptografice. Pentru mai multe informații, consultați [Deblocarea cardurilor SAM](#).
- Dacă instalați cititoare OSDP, trebuie să activați MIFARE DESFire. Pentru mai multe informații, consultați [Activarea MIFARE DESFire pentru cititoarele OSDP transparente](#).
- Dacă instalați cititoare STid, trebuie să activați modul transparent. Pentru mai multe informații, consultați [Activarea modului transparent pe cititoarele STid care utilizează protocolul SSCP](#).

# Specificații Synergis Cloud Link 312

Consultați specificațiile tehnice atunci când vă planificați instalarea dispozitivului Synergis™ Cloud Link.

**Notă:** Synergis Cloud Link 312 nu a fost evaluat pentru conformitatea UL/ULC și nu trebuie utilizat în instalații în care este necesară conformitatea UL/ULC.

## Specificații hardware

Specificații	Detalii
<b>Procesor</b>	Procesor quad-core, pe 64 de biți
<b>Memoria sistemului</b>	4 GB de DRAM LPDDR4 16 GB Flash eMMC la bord pentru sistemul de operare, firmware și baza de date
<b>Porturi de comunicare</b>	Două porturi Gigabit Ethernet 10/100/1000 Mbps 12 porturi RS-485
<b>Carduri SAM</b>	3 carduri SAM (Secure Access Module) pentru stocarea cheilor de criptare
<b>I/Os</b>	4 intrări; supravegheate sau digitale Card Micro SD
<b>Putere</b>	Intrare PoE (LAN1): IEEE 802.3af sau 802.3at Tip 1 (Clasa 2 6.49W) Intrare curent continuu: 12 V c.c. nominal, interval 9–16 V c.c., medie 450 mA, max. 900 mA
<b>Mecanic</b>	Dimensiunile aparatului: (L x l x î): 18,4 cm (7,24 inci) x 11,4 cm (4,48 inci) x 3,5 cm (1,39 inci) Greutatea aparatului: 540 g (1 lb 3 oz)
<b>Mediu</b>	Temperatura de funcționare: 0°C (32°F) până la 50°C (122°F) Temperatura de depozitare: -40°C (-40°F) până la 80°C (176°F) Umiditate relativă fără condensare: 5% până la 95% Numai pentru utilizare în interior
<b>Compatibilitate electromagnetică (CEM)</b>	Conform CE FCC/IC Clasa A

# Conectarea modulelor de interfață Mercury în Synergis Cloud Link

Această secțiune conține informații despre conectarea cititoarelor la modulele de interfață Mercury. Nu uitați că cititoarele pot proveni de la mai mulți producători, dar în scopul acestei documentații sunt prezentate numai conexiunile pentru cititoarele HID.

Această secțiune include următoarele subiecte:

- ["Conexiuni pentru modulele de interfață Mercury"](#), pagină 26

## Conexiuni pentru modulele de interfață Mercury

Puteți conecta dispozitive periferice, cum ar fi cititoarele, rețeaua IP și sursa de alimentare cu curent alternativ la modulele de interfață Mercury.

- Sistemele Synergis™ acceptă controlerile Mercury din seriile EP și LP.
- Sistemele Synergis acceptă modulele de interfață Mercury seria 2 și seria 3.

Pentru informații privind modul de conectare a modulelor de interfață Mercury, consultați diagrama referitoare la modulul de interfață respectiv.

**Notă:** Următoarele informații descriu numai hardware-ul Mercury LP și seria 3. Pentru informații suplimentare, consultați documentația producătorului.

### Conexiuni Mercury MR16in

Ca parte a instalării Synergis™ Cloud Link, s-ar putea să fie necesar să includeți un modul de interfață Mercury MR16in.

Următoarea diagramă demonstrează modul de conectare a modulului.

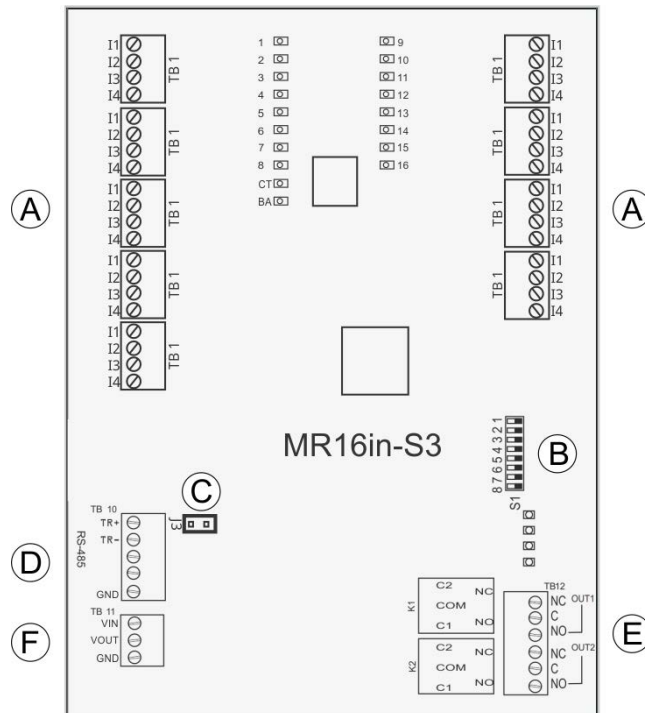

A	Intrări	16 de uz general, tip circuit programabil.
B	Comutatoare de adrese	Utilizat pentru a seta adresa dispozitivului. Pentru mai multe informații privind setările adreselor pe modulul Mercury, consultați instrucțiunile producătorului.
C	Terminarea liniei	Pentru modulele de la capătul liniei, instalați un jumper pentru terminarea liniei la 120 ohm (J2 nu este utilizat).
D	RS-485	Conexiunea magistralei RS-485 la alte module Mercury.

E	Ieșiri releu	MR16in: 5A inductiv, 0,6 PF MR16in-S3: NO: 5A, NC: 3A, inductiv, 0,6 PF
F	Intrare alimentare	Conectați + la VIN (respectați polaritatea). Conectați - la GND. Utilizați fire de cel puțin 20 AWG.

## Conexiuni Mercury MR16out

Ca parte a instalării Synergis™ Cloud Link, s-ar putea să fie necesar să includeți un modul de interfață Mercury MR16out.

Următoarea diagramă demonstrează modul de conectare a modului.

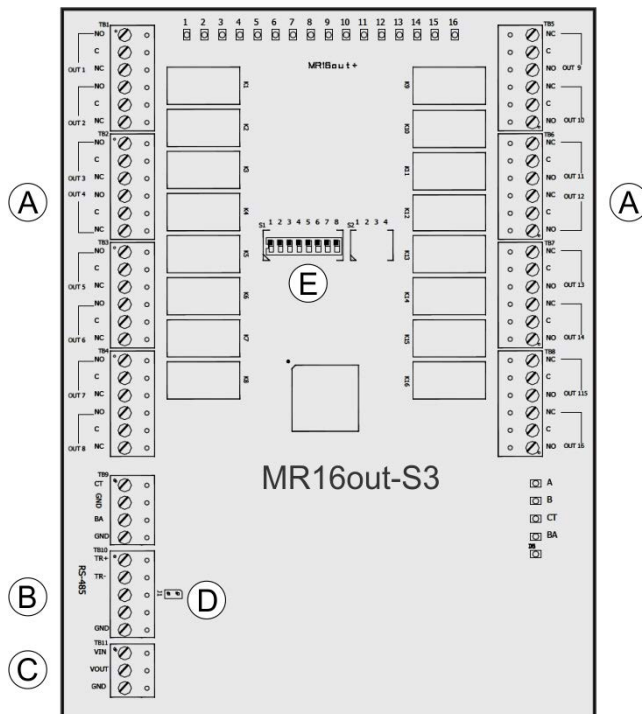

A	Ieșiri	MR16out: 5A inductiv, 0,6 PF MR16out-S3: NO: 5A, NC: 3A, inductiv, 0,6 PF
B	RS-485	Conexiunea magistralei RS-485 la alte module Mercury.
C	Intrare alimentare	Conectați + la VIN (respectați polaritatea). Conectați - la GND. Utilizați fire de cel puțin 20 AWG.
E	Terminarea liniei	Pentru modulele de interfață de la capătul liniei, instalați jumperul J1 pentru terminarea liniei la 120 ohm.
F	Comutatoare de adrese	Utilizat pentru a seta adresa dispozitivului. Pentru mai multe informații privind setările adreselor pe modulul Mercury, consultați instrucțiunile producătorului.

## Conexiuni Mercury MR52

Ca parte a instalării Synergis™ Cloud Link, este posibil să fie necesar să includeți un modul de interfață Mercury MR52.

Următoarea diagramă demonstrează modul de conectare a modului.

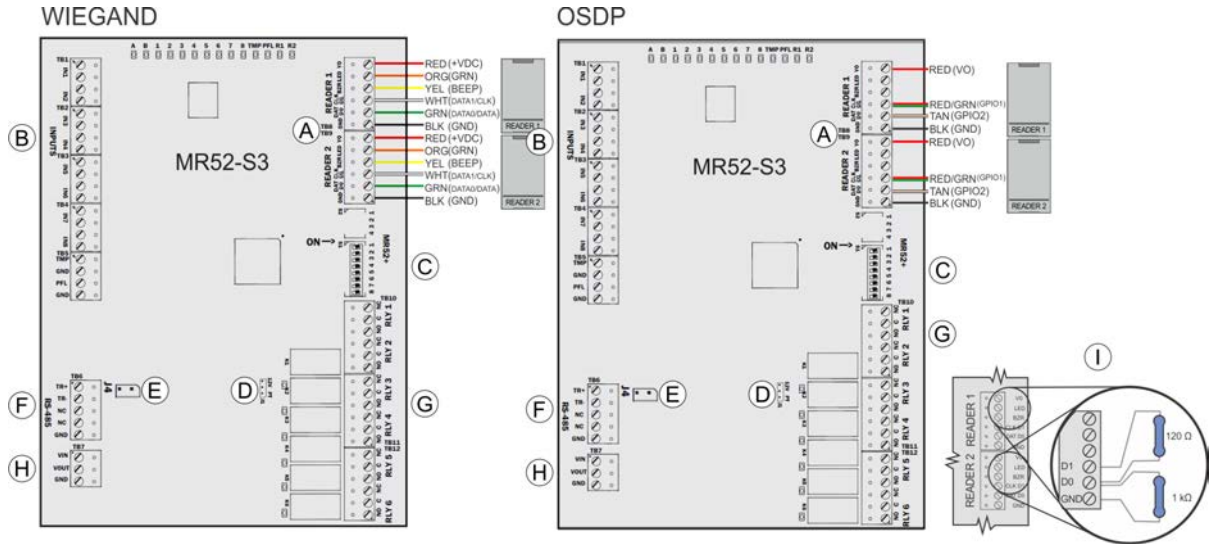

A	Conexiuni pentru cititori	<p>Colorile firelor din ilustrație se referă la cititoarele HID "pigtail", iar informațiile din paranteze se referă la cititoarele HID "bloc terminal".</p> <p>Conectați firul de scurgere al cablului ecranat la contactul GND al portului de citire al modului de interfață. Pentru cititoarele OSDP conectate în lanț, nu conectați firul de scurgere la ultimul cititor.</p>
B	Intrări	<p>Intrările între 1 și 8 pot fi configurate pentru a utiliza rezistențe EOL (End-Of-Line) și pentru contacte normal deschise sau normal închise.</p>
C	Comutatoare de adrese	<p>Utilizat pentru a seta adresa dispozitivului. Pentru mai multe informații privind setările adreselor pe modulul Mercury, consultați instrucțiunile producătorului.</p>
D	Puterea cititorului	<p>12V = 12 V c.c. la cititoare, PT = tensiune "trecută" la cititoare.</p> <p><b>IMPORTANT:</b> Pentru instalațiile Synergis™ conforme cu UL294, instalați întotdeauna jumperul în poziția PT.</p>
E	Selectare 2W/4W	<p>Instalați jumperul în poziția 2W (4W nu este acceptat).</p>
F	Terminarea liniei	<p>Pentru modulele de interfață de capăt de linie, instalați jumperul J5 (MR52) sau J4 (MR52-S3) pentru terminarea liniei la 120 ohmi (J6 nu este utilizat).</p>
G	RS-485	<p>Conexiunea magistralei RS-485 la alte module Mercury.</p>
H	Ieșiri releu	<p>6 x Form-C</p> <p>MR52: 5A inductiv @28 V c.c. , 0,6 PF</p> <p>MR52-S3: NO: 5A, NC: 3A, inductiv @28 V c.c. , 0,6 PF</p>

I	Intrare alimentare	Conectați + la VIN (respectați polaritatea). Conectați - la GND. Utilizați fire de cel puțin 20 AWG.
J	Rezistori	<p>Pentru integrările OSDP, împiedicați cititoarele să interpreteze eronat zgomotul ca fiind date pe o linie RS-485 neacționată prin instalarea unei rezistențe pull-down de 1k ohm de la D0 la GND cititorul 1 și 2.</p> <p>Pentru distanțe de cablare mai mari de 10 metri, instalați o rezistență de terminare de 120 ohm între D0 și D1, precum și între A (-) și B (+) pe magistrala RS-485 a ultimului cititor conectat.</p> <p>Pentru a afla dacă trebuie să adăugați o rezistență pull-down de 1K ohm între D0 și GND, consultați <a href="#">KBA-78953</a>.</p>

## Conexiuni Mercury MR50

Ca parte a instalării Synergis™ Cloud Link, este posibil să fie necesar să includeți un modul de interfață Mercury MR50.

**Notă:** Pentru instalațiile certificate UL, ieșirea de la releul K2 al MR50 nu trebuie să părăsească camera de instalare și trebuie să fie mai scurtă de 30,5 m (100 ft.).

Următoarea diagramă demonstrează modul de conectare a modului.

### WIEGAND

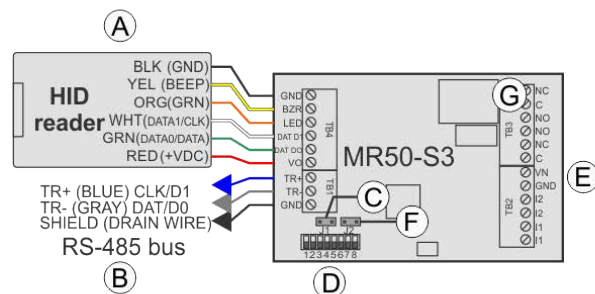

### OSDP

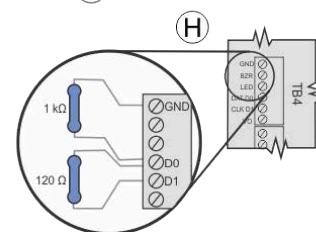
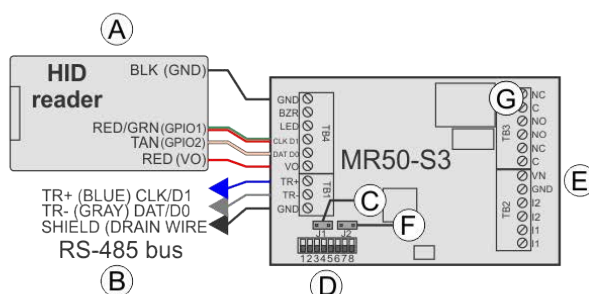

A	Conexiuni pentru cititori	<p>Conectați un cititor.</p> <p><b>Notă:</b> Culorile firelor din ilustrație se referă la cititoarele HID "pigtail", iar informațiile din paranteze se referă la cititoarele HID "bloc terminal". Conectați firul de scurgere al cablului ecranat la contactul GND al portului de citire al modulului de interfață. Pentru cititoarele OSDP conectate în lanț, nu conectați firul de scurgere la ultimul cititor.</p>
B	RS-485	Conexiunea magistralei RS-485 la alte module Mercury.
C	Terminarea liniei	Pentru modulele de la capătul liniei, instalați jumperul J4 (MR50) sau J1 (MR50-S3) pentru terminarea liniei la 120 ohm.
D	Jumpere de adresă/comutatoare DIP	Utilizat pentru a seta adresa dispozitivului. Pentru mai multe informații privind setările adreselor pe modulul Mercury, consultați instrucțiunile producătorului.

E	Intrare alimentare	Conectați + la VIN (respectați polaritatea). Conectați - la GND. Utilizați fire de cel puțin 20 AWG.
F	Intrare de modificare neautorizată	MR50: Întrerupător normal închis (J3) MR50-S3: Întrerupător normal deschis (J2)
G	Ieșiri releu	MR50: <ul style="list-style-type: none"> <li>• Releu 1: 5A inductiv, 0,6 PF</li> <li>• Releu 2: 1A inductiv, 0,6 PF</li> </ul> MR50-S3: <ul style="list-style-type: none"> <li>• Releu 1: NO: 5A, NC: 3A inductiv, 0,6 PF</li> <li>• Releu 2: 1A inductiv, 0,6 PF</li> </ul>
H	Rezistori	Pentru integrările OSDP, împiedicați cititoarele să interpreteze eronat zgomotul ca fiind date pe o linie RS-485 neacționată prin instalarea unei rezistențe pull-down de 1k ohm de la D0 la GND pe TB4.  Pentru distanțe de cablare mai mari de 10 metri, instalați o rezistență de terminare de 120 ohm între D0 și D1, precum și între A (-) și B (+) pe magistrala RS-485 a ultimului cititor conectat.  Pentru a afla dacă trebuie să adăugați o rezistență pull-down de 1K ohm între D0 și GND, consultați <a href="#">KBA-78953</a> .

## Conexiuni Mercury LP1501

Ca parte a instalării Synergis™ Cloud Link, s-ar putea să fie necesar să includeți un controler inteligent Mercury LP1501.

**IMPORTANT:** Controlerele LP includ un port Micro USB. Această conexiune nu trebuie utilizată în cazul în care conformitatea sistemului de control al accesului cu lista UL/ULC este necesară și trebuie menținută.

Următoarea diagramă demonstrează modul de conectare a controlerului.

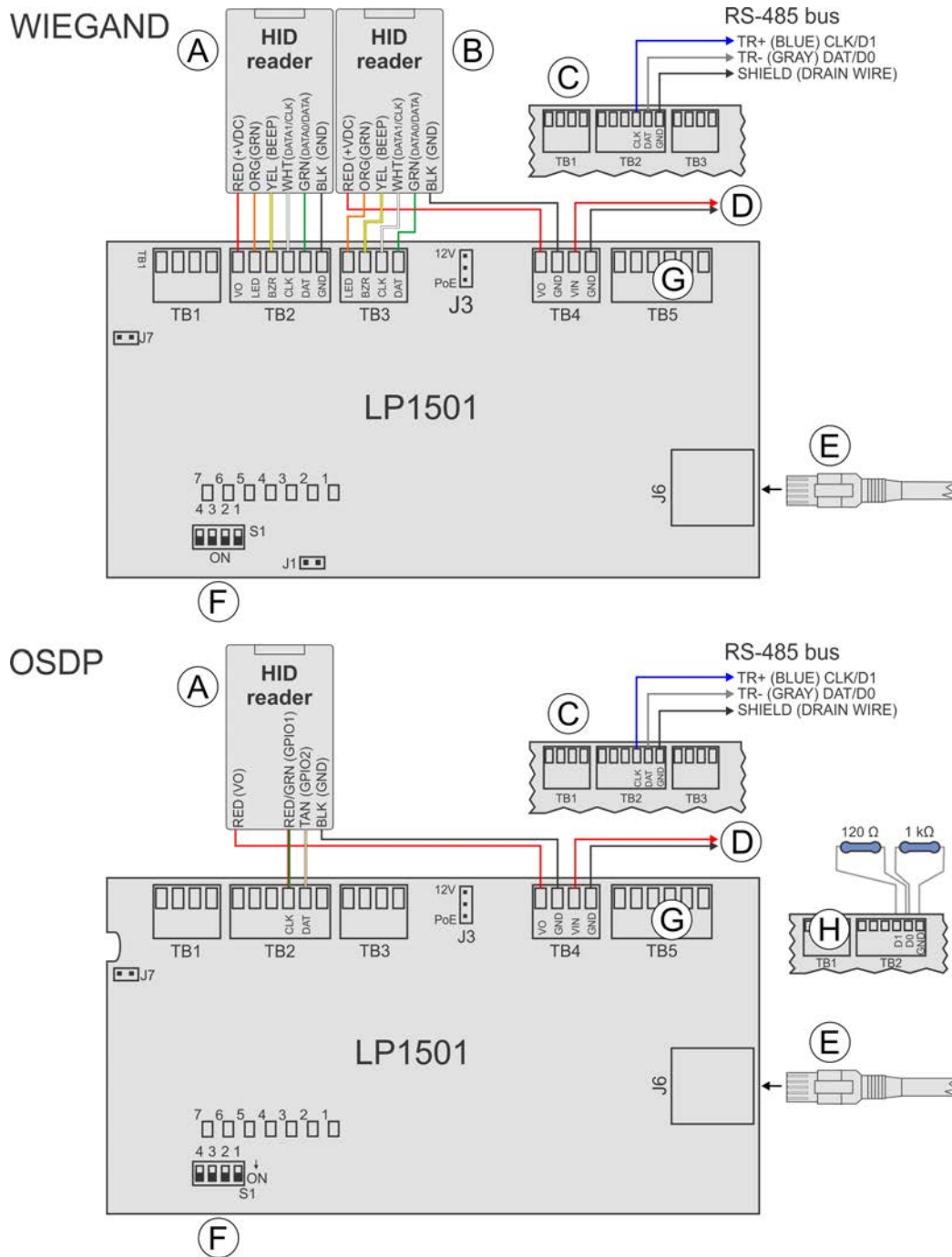

A	Conexiuni pentru cititori	TB2: Cititor 1 <b>Notă:</b> Culorile firelor din ilustrație se referă la cititoarele HID "pigtail", iar informațiile din paranteze se referă la cititoarele HID "bloc terminal". Conectați firul de scurgere al cablului ecranat la contactul GND al portului de citire al modulului de interfață. Pentru cititoarele OSDP conectate în lanț, nu conectați firul de scurgere la ultimul cititor.
B	Conexiuni cititor (numai Wiegand) <sup>a</sup>	TB3: Cititor 2 <b>Notă:</b> Culorile firelor din ilustrație se referă la cititoarele HID "pigtail", iar informațiile din paranteze se referă la cititoarele HID "bloc terminal". Conectați firul de scurgere al cablului ecranat la contactul GND al portului de citire al modulului de interfață.

C	Magistrala RS-485	Conexiunea magistralei RS-485 la alte module Mercury. <b>Notă:</b> Atunci când utilizați portul TB2 pentru RS-485, controlerul poate suporta un singur cititor (TB3) în modul Wiegand.
D	Intrare alimentare	Conectați + la VIN (respectați polaritatea). Conectați - la GND. Utilizați fire de cel puțin 20 AWG. <b>Notă:</b> Setări jumperul J3 la 12V.
E	Cablu Ethernet	Conectați-vă la Synergis Cloud Link direct sau prin infrastructura de rețea.
F	Comutatoare de adrese	Utilizat pentru a seta adresa dispozitivului. Pentru mai multe informații privind setările adreselor pe controlerul Mercury, consultați instrucțiunile producătorului.
G	Ieșiri releu	2A inductiv @30 V c.c. , 0,6 PF
H	Rezistori	Pentru integrările OSDP, împiedicați cititoarele să interpreteze eronat zgomotul ca fiind date pe o linie RS-485 neacționată prin instalarea unei rezistențe pull-down de 1k ohm de la D0 la GND pe TB2.  Pentru distanțe de cablare mai mari de 10 metri, instalați o rezistență de terminare de 120 ohm între D0 și D1, precum și între A (-) și B (+) pe magistrala RS-485 a ultimului cititor conectat.  Pentru a afla dacă trebuie să adăugați o rezistență pull-down de 1K ohm între D0 și GND, consultați <a href="#">KBA-78953</a> .

<sup>a</sup>Controlerele Mercury LP1501 sunt capabile să conducă doar un cititor OSDP de la TB2.

## Conexiuni Mercury LP1502

Ca parte a instalării Synergis™ Cloud Link, s-ar putea să fie necesar să includeți un controler inteligent Mercury LP1502.

**IMPORTANT:** Controlerele LP includ un port Micro USB. Această conexiune nu trebuie utilizată în cazul în care conformitatea sistemului de control al accesului cu lista UL/ULC este necesară și trebuie menținută.

Următoarea diagramă demonstrează modul de conectare a controlerului.

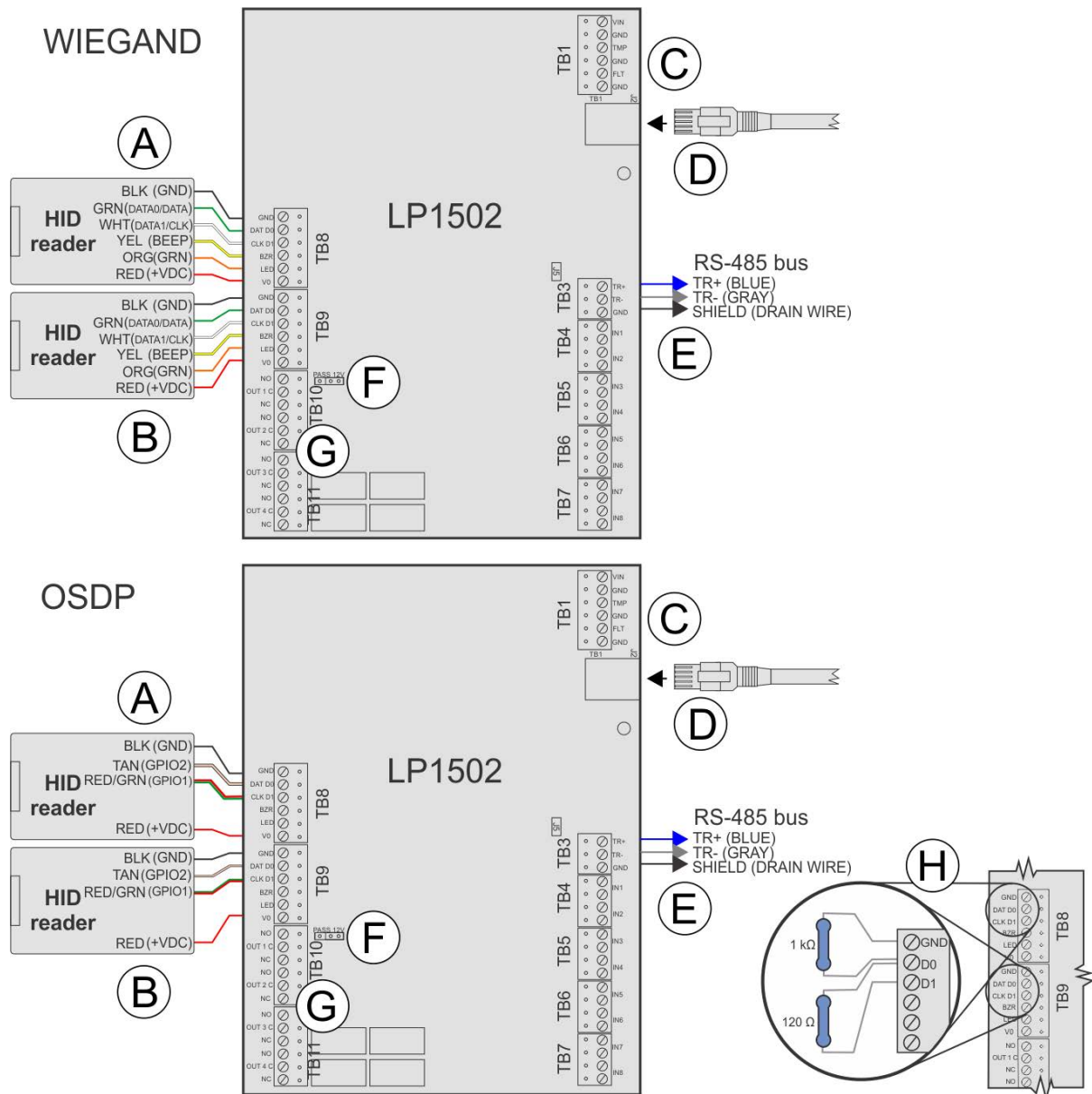

A	Conexiuni pentru cititori	<p>TB8: Cititor ușă 1</p> <p><b>Notă:</b> Culorile firelor din ilustrație se referă la cititoarele HID "pigtail", iar informațiile din paranteze se referă la cititoarele HID "bloc terminal". Conectați firul de scurgere al cablului ecranat la contactul GND al portului de citire al modulului de interfață. Pentru cititoarele OSDP conectate în lanț, nu conectați firul de scurgere la ultimul cititor.</p>
B	Conexiuni pentru cititori	<p>TB9: Cititor ușă 2</p> <p><b>Notă:</b> Culorile firelor din ilustrație se referă la cititoarele HID "pigtail", iar informațiile din paranteze se referă la cititoarele HID "bloc terminal". Conectați firul de scurgere al cablului ecranat la contactul GND al portului de citire al modulului de interfață. Pentru cititoarele OSDP conectate în lanț, nu conectați firul de scurgere la ultimul cititor.</p>
C	Intrare alimentare	Conectați + la VIN (respectați polaritatea). Conectați - la GND. Utilizați fire de cel puțin 20 AWG.

D	Cablu Ethernet	Conectați-vă la Synergis Cloud Link direct sau prin infrastructura de rețea.
E	Magistrala RS-485	Conexiunea magistralei RS-485 la alte module Mercury.
F	Puterea cititorului	12V = 12 V c.c. la cititoare, PASS = tensiune "trecută" la cititoare. <b>IMPORTANT:</b> Pentru instalațiile Synergis™ conforme cu UL294, instalați întotdeauna jumperul în poziția <i>PT</i> .
G		4 x Form-C LP1502: NO: 5A, NC: 3A, inductiv @30 V c.c. , 0,6 PF
H	Rezistori	Pentru integrările OSDP, împiedicați cititoarele să interpreteze eronat zgomotul ca fiind date pe o linie RS-485 neacționată prin instalarea unei rezistențe pull-down de 1k ohm de la D0 la GND pe TB8 și TB9.  Pentru distanțe de cablare mai mari de 10 metri, instalați o rezistență de terminare de 120 ohm între D0 și D1, precum și între A (-) și B (+) pe magistrala RS-485 a ultimului cititor conectat.  Pentru a afla dacă trebuie să adăugați o rezistență pull-down de 1K ohm între D0 și GND, consultați <a href="#">KBA-78953</a> .

## Conexiuni Mercury LP2500

Ca parte a instalării Synergis™ Cloud Link, s-ar putea să fie necesar să includeți un controler inteligent Mercury LP2500.

**IMPORTANT:** Controlerul LP include un port Micro USB. Această conexiune nu trebuie utilizată în cazul în care conformitatea sistemului de control al accesului cu lista UL/ULC este necesară și trebuie menținută.

Următoarea diagramă demonstrează modul de conectare a controlerului.

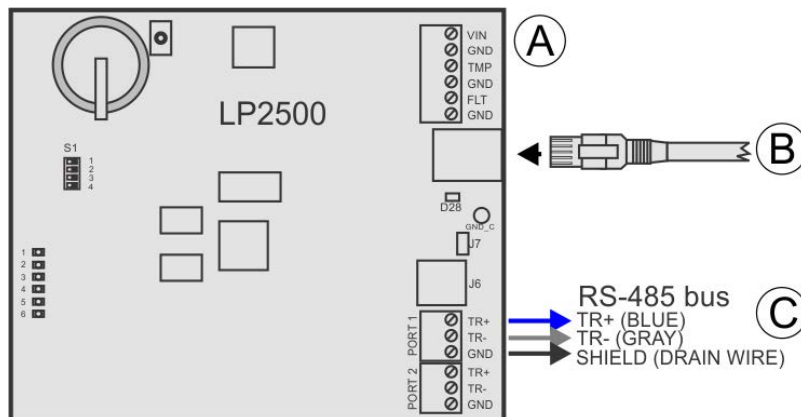

A	Intrare alimentare	Conectați + la <i>VIN</i> (respectați polaritatea). Conectați - la <i>GND</i> . Utilizați fire de cel puțin 20 AWG.
B	Cablu Ethernet	Conectați-vă la Synergis Cloud Link direct sau prin infrastructura de rețea.
C	Magistrala RS-485	Conexiunea magistralei RS-485 la alte module Mercury.

## Conexiuni Mercury LP4502

Ca parte a instalării Synergis™ Cloud Link, s-ar putea să fie necesar să includeți un controler inteligent Mercury LP4502.

**IMPORTANT:** Controlerul LP include un port Micro USB. Această conexiune nu trebuie utilizată în cazul în care conformitatea sistemului de control al accesului cu lista UL/ULC este necesară și trebuie menținută.

Următoarea diagramă demonstrează modul de conectare a controlerului.

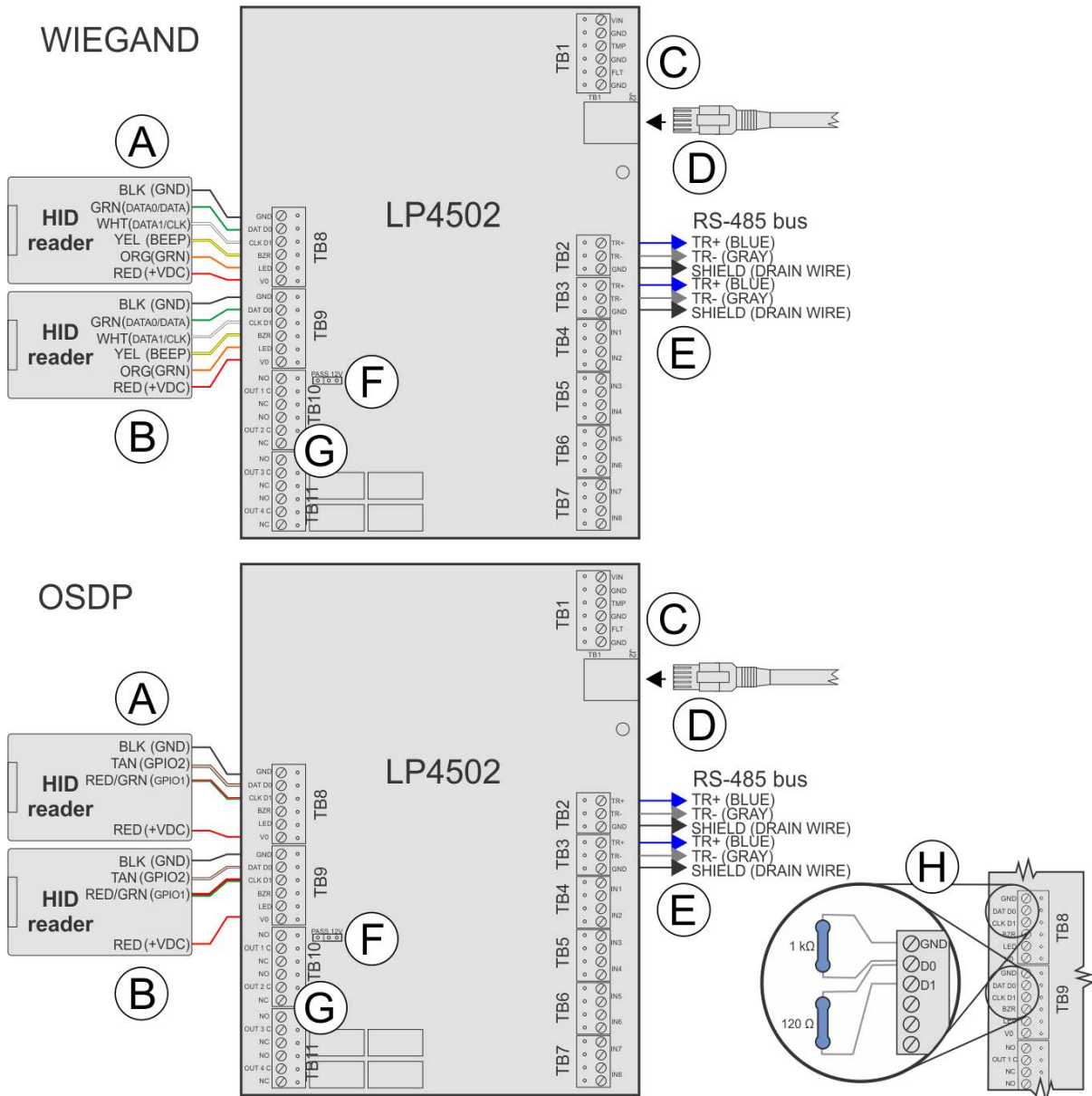

A	Conexiuni pentru cititori	<p>TB8: Cititor ușă 1</p> <p><b>Notă:</b> Culorile firelor din ilustrație se referă la cititoarele HID "pigtail", iar informațiile din paranteze se referă la cititoarele HID "bloc terminal". Conectați firul de scurgere al cablului ecranat la contactul GND al portului de citire al modulului de interfață. Pentru cititoarele OSDP conectate în lanț, nu conectați firul de scurgere la ultimul cititor.</p>
---	---------------------------	--

B	Conexiuni pentru cititori	<p>TB9: Cititor ușă 2</p> <p><b>Notă:</b> Culorile firelor din ilustrație se referă la cititoarele HID "pigtail", iar informațiile din paranteze se referă la cititoarele HID "bloc terminal". Conectați firul de scurgere al cablului ecranat la contactul GND al portului de citire al modulului de interfață. Pentru cititoarele OSDP conectate în lanț, nu conectați firul de scurgere la ultimul cititor.</p>
C	Intrare alimentare	<p>Conectați + la VIN (respectați polaritatea). Conectați - la GND. Utilizați fire de cel puțin 20 AWG.</p>
D	Cablu Ethernet	<p>Conectați-vă la Synergis Cloud Link direct sau prin infrastructura de rețea.</p>
E	Magistrala RS-485	<p>Conexiunea magistralei RS-485 la alte module Mercury.</p>
F	Puterea cititorului	<p>12V = 12 V c.c. la cititoare, PASS = tensiune "trecută" la cititoare.</p> <p><b>IMPORTANT:</b> Pentru instalațiile Synergis™ conforme cu UL294, instalați întotdeauna jumperul în poziția <i>PT</i>.</p>
G		<p>4 x Form-C</p> <p>LP4502: NO: 5A, NC: 3A, inductiv @30 V c.c. , 0,6 PF</p>
H	Rezistori	<p>Pentru integrările OSDP, împiedicați cititoarele să interpreteze eronat zgomotul ca fiind date pe o linie RS-485 neacționată prin instalarea unei rezistențe pull-down de 1k ohm de la D0 la GND pe TB8 și TB9.</p> <p>Pentru distanțe de cablare mai mari de 10 metri, instalați o rezistență de terminare de 120 ohm între D0 și D1, precum și între A (-) și B (+) pe magistrala RS-485 a ultimului cititor conectat.</p> <p>Pentru a afla dacă trebuie să adăugați o rezistență pull-down de 1K ohm între D0 și GND, consultați <a href="#">KBA-78953</a>.</p>

# Resurse suplimentare pentru Synergis Cloud Link

Această secțiune include următoarele subiecte:

- " [Verificarea instalării](#) ", pagină 38
- " [Rularea codurilor de comandă ale comutatorului DIP](#) ", pagină 39
- " [Listare UL/ULC](#) ", pagină 41
- " [Informații privind conformitatea hardware](#) ", pagină 42

## Verificarea instalării

---

După finalizarea unei instalări Synergis™ Cloud Link, trebuie să efectuați mai mulți pași pentru a verifica dacă sistemul funcționează corect.

### Procedură

- 1 Aplicați alimentarea și așteptați ca LED-ul de informații Synergis Cloud Link (i) să fie verde continuu, indicând faptul că software-ul Synergis Cloud Link rulează. Pentru mai multe informații, consultați [Feedback LED](#), pagină 5.
- 2 În Synergis™ Appliance Portal, efectuați următorii pași. Pentru mai multe informații despre Synergis™ Appliance Portal, consultați *Ghidul administratorului Synergis™ Cloud Link*.
  - a) Verificați dacă aparatul are cea mai recentă versiune de firmware.
  - b) Verificați dacă parola implicită a fost modificată.
  - c) Verificați dacă toate modulele de interfață conectate sunt online.
  - d) Prezentați un card la cititoare și verificați schimbarea stării în Synergis Appliance Portal.

## Rularea codurilor de comandă ale comutatorului DIP

Synergis™ Cloud Link include patru comutatoare DIP CODE pe partea frontală a dispozitivului. Acestea vă permit să executați coduri de comandă, care pot aplica anumite configurații și pot reseta setările.

### Procedură

- 1 Selectați un cod de comandă pentru execuție. Pentru mai multe informații, consultați [Coduri de comandă comutator DIP](#), pagină 39.
- 2 Introduceți codul cu ajutorul comutatoarelor DIP de pe dispozitiv.
- 3 Apăsați și mențineți apăsat butonul de cod de comandă timp de 1 secundă.



LED-ul de informații (i) confirmă că codul a fost recunoscut.

Nume LED	Culoarea LED-ului	Descriere
Informații i	Portocaliu: solid 3 secunde	Codul comutatorului DIP recunoscut
	Roșu: 3 clipiri	Codul comutatorului DIP nu este recunoscut

- 4 Pentru a evita o modificare accidentală a configurației, setați comutatoarele DIP la ON ON ON ON.  
**Notă:** Nu există nicio acțiune asociată cu acest cod, ceea ce îl face o stare sigură atunci când configurația este finalizată.

### Subiecte conexe

[Feedback LED](#), pagină 5

### Coduri de comandă comutator DIP

Prin activarea sau dezactivarea celor patru comutatoare DIP CODE, puteți aplica o configurație dispozitivului Synergis™ Cloud Link.

## Comenzi comutator DIP

S1	S2	S3	S4	Descrierea comenzii
ON	ON	ON	ON	Nu există cod: După rularea unui cod de comandă, pentru a evita o modificare accidentală a configurației, setați comutatoarele DIP la ON ON ON ON.
ON	OFF	OFF	OFF	Resetare parțială din fabrică. Această comandă are următoarele efecte: <ul style="list-style-type: none"> <li>Resetează parola de conectare la Synergis™ Appliance Portal la setările din fabrică (software)</li> <li>Îndepărtează unitatea Synergis Cloud Link din Access Manager găzduit</li> <li>Resetează modul de adresare a rețelei la DHCP</li> <li>Resetează portul de descoperire la 2000</li> <li>Șterge toate configurațiile hardware (modulele de interfață conectate)</li> <li>Șterge toate configurațiile titularului de card (acreditări și reguli de acces)</li> <li>Resetează toate setările la nivel de unitate</li> <li>Șterge toate opțiunile de jurnalizare</li> </ul> <p><b>Notă:</b> Această comandă nu afectează firmware-ul unității.</p>
ON	OFF	OFF	ON	Resetează toate setările la valorile implicite din fabrică și elimină certificatele SSL.
OFF	OFF	ON	OFF	Reactivează capacitatea de a modifica stările de ieșire din pagina <i>Diagnostic I/O</i> din Synergis Appliance Portal.

## Listare UL/ULC

---

Synergis™ Cloud Link este un subansamblu listat UL294 sub fișierul BP20761. Această certificare a fost realizată cu Synergis Cloud Link ca parte a seriei de carcase pentru controlul accesului FPO de la Lifesafety Power.

Synergis Cloud Link este certificat ULC 60839-11-1 și conform EN 60839-11-1 ca sistem de grad 4. Această certificare a fost realizată utilizând software-ul Genetec Security Center și Synergis Cloud Link ca parte a carcasei FPO Lifesafety Power.

Pentru ca certificarea Genetec UL/ULC și conformitatea EN să fie aplicabile, Synergis Cloud Link trebuie să fie instalat într-o carcasă de control al accesului cu următoarea nomenclatură:

SY-FPOxxx/yyyy/zzz/H-qaaaaqaaaae/V/WnC

Consultați documentele sistemului FlexPower de pe Genetec TechDoc Hub pentru instalarea carcasei:

- [Ghid de pornire rapidă pentru sistemul de alimentare FlexPower](#)
- [Manual de instalare a sistemului de alimentare FlexPower](#)
- [Ghid de montare a panoului sistemului de alimentare FlexPower](#)

Aparatul Synergis Cloud Link este certificat UL ca sistem de sine stătător. Instalarea aparatului Synergis Cloud Link altfel decât ca sistem de sine stătător nu a fost evaluată de UL.

### Niveluri de performanță UL

- UL 294, atac distructiv de nivel I
- UL 294, securitate de linie nivel I
- UL 294, nivel de rezistență IV
- UL 294, nivelul de putere de rezervă I

**Notă:** Puterea de rezervă până la nivelul IV poate fi furnizată de bateriile de rezervă instalate în carcasa LifeSafety Power.

EN 60839-11-1 clasa de mediu: I. Toate produsele, cu excepția cititoarelor de carduri, sunt destinate a fi instalate în interior.

Pentru conformitatea cu ULC/EN 60839-11-1 gradul 4, carcasa FPO150/250 trebuie să utilizeze o baterie de rezervă SLA 40Ah, iar ieșirea maximă a PSU trebuie să fie de 9A @ 12Vc.c. . Pentru FPO75, trebuie utilizată o baterie de rezervă SLA 20Ah, iar ieșirea maximă a PSU trebuie să fie de 4,5A @ 12Vc.c. .

Sistemul electronic de control al accesului nu trebuie să interzică ieșirea liberă acordată de alte sisteme de urgență. De exemplu, sistemele de incendiu și de mediu.

### Cerințe de cablare

Metodele de cablare trebuie să fie în conformitate cu Codul electric național (ANSI/NFPA70), Codul electric canadian (CSA C22.1), codurile locale și instrucțiunile autorităților competente.

### Cerințe privind sursa de alimentare

Puteți alimenta aparatul Synergis Cloud Link folosind o sursă de alimentare terță instalată într-o carcasă separată. Pentru a respecta certificarea UL furnizată de Genetec Inc., ansamblul sursei de alimentare, carcasa și cablajul trebuie să fie certificate ULC-60839-11-1 sau UL294 cu putere de ieșire limitată la clasa 2.

## Informații privind conformitatea hardware

Produsele hardware Synergis™ Cloud Link sunt certificate pe baza surselor de alimentare furnizate sau recomandate de Genetec Inc. Dacă utilizați o altă sursă de alimentare, o faceți pe propriul risc și sunteți responsabil pentru conformitatea EMC a noului sistem format din hardware-ul Synergis Cloud Link și noua sursă de alimentare.



### Hardware Synergis Cloud Link

Acest dispozitiv este în conformitate cu partea 15 din normele FCC.

Funcționarea este supusă următoarelor două condiții:

- Acest dispozitiv nu poate cauza interferențe dăunătoare și
- Acest dispozitiv trebuie să accepte orice interferență primită, inclusiv interferențele care pot cauza funcționarea nedorită.

This Class A digital apparatus complies with Canadian ICES-003.

Acest aparat digital de clasa A este conform cu norma NMB-003 din Canada.

Acest echipament a fost testat și declarat conform cu limitele unui dispozitiv digital de clasă A, în conformitate cu partea 15 din normele FCC și CISPR32/EN55032. Aceste limite sunt concepute pentru a oferi o protecție rezonabilă împotriva interferențelor dăunătoare atunci când echipamentul este utilizat într-un mediu comercial. Acest echipament generează, utilizează și poate radia energie de frecvență radio și, dacă nu este instalat și utilizat în conformitate cu instrucțiunile, poate cauza interferențe dăunătoare comunicațiilor radio. Funcționarea acestui echipament într-o zonă rezidențială poate cauza interferențe dăunătoare, caz în care utilizatorul va trebui să corecteze interferențele pe propria cheltuială. Dacă acest echipament provoacă interferențe dăunătoare recepției radio sau TV, care pot fi determinate prin oprirea și pornirea echipamentului, utilizatorul este încurajat să corecteze interferența prin una dintre următoarele măsuri:

- Reorientați sau mutați antena de recepție.
- Creșteți distanța dintre echipament și receptor.
- Conectați echipamentul la o ieșire pe un circuit diferit de cel la care este conectat receptorul.
- Consultați dealerul sau un tehnician radio/TV cu experiență pentru ajutor.

Pentru a menține conformitatea electromagnetică într-o instalație a utilizatorului final, respectați aceste condiții:

- Asigurați-vă că carcasa este corect legată la sistemul de împământare al clădirii.
- Toate cablurile cititorului și RS-485 care se extind în afara carcasei trebuie să fie ecranate și trebuie să aibă firul de scurgere împământat folosind terminalul adecvat pentru această utilizare.
- Orice schimbări sau modificări ale produsului sau practici de instalare neaprobate în mod expres de Genetec pot duce la interferențe cu recepția radio sau TV și pot anula dreptul utilizatorului de a utiliza echipamentul.
- Asigurați-vă că utilizați numai tipurile de cabluri recomandate, astfel cum sunt descrise în documentația Genetec, în special pentru cablurile RS-485 și cablurile cititorului, care sunt ambele cabluri ecranate.

Siguranță:

- Înlocuiți bateria internă pentru ora/data numai cu o baterie Panasonic, cu nr. de piesă BR1225. Utilizarea unei alte baterii poate prezenta un risc de incendiu sau explozie.

# Unde puteți găsi informații despre produs

Puteți găsi documentația noastră de produs în următoarele locuri:

- **Genetec™ TechDoc Hub:** Cea mai recentă documentație este disponibilă în [TechDoc Hub](#).  
Nu găsiți ceea ce căutați? Contactați [documentation@genetec.com](mailto:documentation@genetec.com)
- **Pachet de instalare:** Ghidul de instalare și notele de versiune sunt disponibile în folderul pachetului de instalare. Aceste documente dispun de asemenea de un link de descărcare directă către cea mai recentă versiune a documentului.
- **Ajutor:** Clientul Security Center și aplicațiile bazate pe web includ ajutor, care explică modul în care funcționează produsul și oferă instrucțiuni despre cum să utilizați caracteristicile produsului. Pentru a accesa secțiunea de ajutor, faceți clic pe **Ajutor**, apăsați pe F1 sau atingeți ? (semnul întrebării) în diferitele aplicații ale clientului.

# Asistență tehnică

Centrul de asistență tehnică Genetec™ (GTAC) se angajează să ofere clienților săi din întreaga lume cele mai bune servicii de asistență tehnică disponibile. În calitate de client al Genetec Inc., aveți acces la TechDoc Hub, unde puteți găsi informații și puteți căuta răspunsuri la întrebările despre produse.

- **Genetec TechDoc Hub:** Găsiți articole, manuale și videoclipuri care oferă răspuns la întrebările dvs. sau vă ajută să rezolvați problemele tehnice.

Înainte de a contacta GTAC sau de a deschide un caz de asistență, este recomandat să căutați în TechDoc Hub pentru eventuale remedieri, soluții alternative sau probleme cunoscute.

Pentru a accesa TechDoc Hub, conectați-vă la [Genetec Portal](#) și dați clic pe [TechDoc Hub](#). Nu găsiți ceea ce căutați? Contactați [documentation@genetec.com](mailto:documentation@genetec.com)

- **Genetec Technical Assistance Center (GTAC):** Contactarea GTAC este descrisă în [Descrierea avantajului Genetec](#).

## Instruire tehnică

Într-un mediu de clasă profesionist sau din confortul propriului birou, instructorii noștri calificați vă pot oferi îndrumare cu privire la designul, instalarea, operarea și depanarea sistemului. Serviciile de instruire tehnică sunt oferite pentru toate produsele și pentru clienții cu un nivel variat de experiență tehnică și pot fi personalizate pentru a satisface nevoile și obiectivele dvs. specifice. Pentru mai multe informații, accesați <http://www.genetec.com/support/training/training-calendar>.

## Licențiere

- Pentru activarea sau resetarea licențelor, contactați GTAC la <https://portal.genetec.com/support>.
- Pentru probleme legate de conținutul licenței sau numerele de piesă, sau preocupări legate de o comandă, contactați Serviciul Clienți Genetec la [customerservice@genetec.com](mailto:customerservice@genetec.com) sau să sunați la 1-866-684-8006 (opțiunea #3).
- Dacă aveți nevoie de o licență demonstrativă sau aveți întrebări cu privire la prețuri, contactați Genetec Sales la sales [@genetec.com](mailto:@genetec.com) sau sunați la 1-866-684-8006 (opțiunea #2).

## Probleme și defecte cu produsele hardware

Contactați GTAC la <https://portal.genetec.com/support> pentru a rezolva orice problemă privind aparatele Genetec sau orice hardware achiziționat prin Genetec Inc.